

G O L D W I N G

T H E F I R S T 2 0 Y E A R

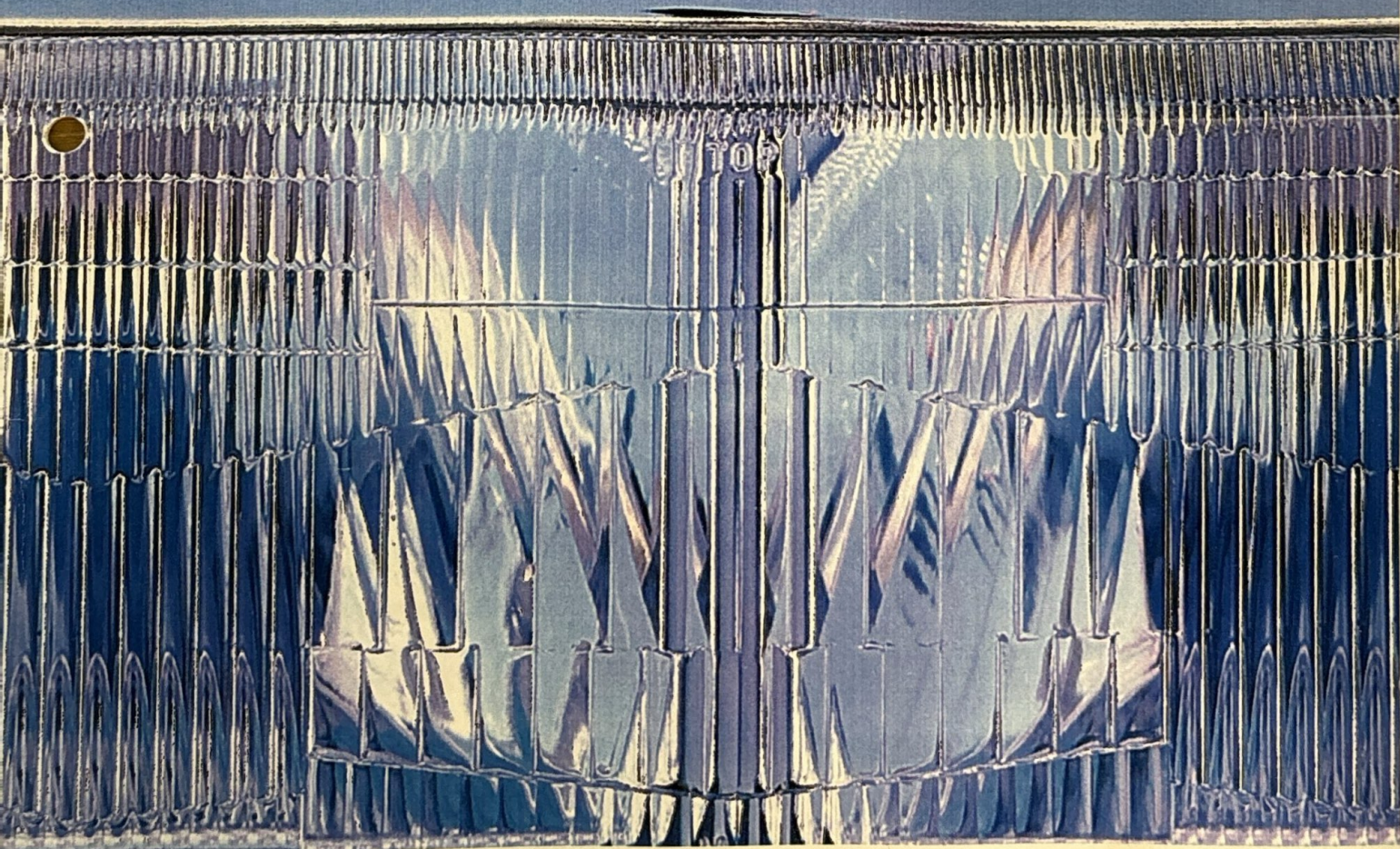

H O N D A



GOLD WING CLUB  
OF FINLAND ry  
jäsenlehti



ILMESTYY 3 KERTAA VUODESSA  
TAMMIKUUSSA, HUHTIKUUSSA,  
JA LOKAKUUSSA

ILMOITUSHINNAT:

TAKASIVU 1/1 1000 mk  
1/1 SISÄSIVU 500 mk  
1/2 SISÄSIVU 300 mk  
1/4 SISÄSIVU 200 mk

PAINO-PR-PAINOTALO NUMMELIN  
& PUHAKKA OY, P.90-452 2828

ILMOITUS- YM. MATERIAALI:  
HANNU RANTALA  
ARI KAINULAINEN

HALLITUKSEN JÄSENET:

HANNU RANTALA, PUHEENJOHTAJA  
SEUNALANTIE 15 B 22  
04200 KERAVA  
PUH. 90-243 046  
NMT. 9400-460 365  
FAX . 90-243 046

HANNU TISSARI, VARAPUHEENJOHTAJA  
POHJANAKANPOLKU 4 A 1  
15200 LAHTI  
PUH. 918-733 0037  
NMT. 949-340 803

JUSSI HELLSTRÖM  
HIIHTÄJÄNTIE 10 E 35  
70200 KUOPIO  
PUH. 971-282 1308  
NMT. 949-676 150  
FAX. 971-261 9246

ARI KAINULAINEN  
VUORENPEIKONTIE 18  
06650 HAMARI  
PUH. 915-575 2831  
NMT. 940-503 8358

TERTTU KUPARINEN RAHASTONHOITAJA  
VIIPURINTIE 47  
13210 HÄMEENLINNA  
PUH. 917-674 8731  
FAX. 917-674 8173

HARRI LANDEN  
SAATTOKUJA 6 A 1  
03100 NUMMELA  
PUH. 90- 222 2715  
NMT. 949-475 400

JUKKA MUILU SIHTEERI  
VUORENTIE 8  
40950 MUURAME  
PUH. 941-310 0126  
FAX. 941-214 070

PAULA SAARELAINEN INTER.REP  
PUH. 90-804 4670  
NMT. 949-842 468  
FAX. 90-804 4671

ANTERO VAINIO  
KYLÄNALUSTANKATU 2 AS 2  
15340 LAHTI  
PUH. 918-866 11  
NMT. 949-716 007



**ELAN HL29 - HL30**  
Bias-Belted High Load Touring Tyres

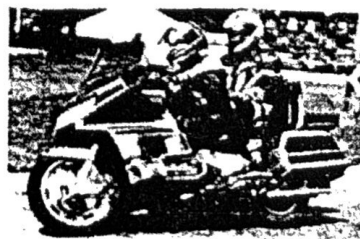

**AVON**

MAAHANTUOJA: JUTAKO OY puh: 949-706 518 fax/puh: 90-294 3018

# PUHEENJOHTAJAN PAKINOITA

Keväinen tervehdys uusille ja vanhoille jäsenille! Täällä eteläisessä Suomessa on maaliskuun aikana ollut jo pyöräilykelejäkin. Tsemppiä pohjoisen pojat, kyllä ajokelit tulevat vielä sinnekin.

Palaan hieman ajassa taaksepäin MP-näyttelyyn. Kerhon osasto näyttelyyn rakennettiin talkoilla. Näyttelyssä kävi 28 000 ihmistä, melkoinen joukko. Näyttelyhän on 3-päiväinen, mutta kyllä suurin suhina on lauantaina. Kerhon omalla osastolla kävi melkoinen vilске. Uusia jäseniä ilmoittautui kymmenkunta. Osastolla oli esillä kaikki GW-kokoluokat (4 pyörää+ 1 mopo) informaatiopiste ja kerhotavaroiden myymälä. Lauantai-iltana järjestettyyn palaveriin osallistui n.40 henkeä.



Olen viimeaikoina ihmetellyt suomalaisten moottoripyörälehtien tasoa (Super Bike varsinkin) Ensin tammikuussa postiluukusta kolahti luettelo. En kertaikkiaan ymmärrä miten maahantuojien myyntiluettelosta maksaa irtonumerona 39.50mk. Eikö tällainen numero pitäisi olla ilmainen, maahantuojien kustantama. No ei ihmetys tähän loppunut, sillä helmikuussa tuli suuri testinumero. Jos tämä ei ole asiakkaan kusetusta, niin mikä. Vanhat testit kyllä saa tilattua jos kiinnostaa muutenkin. Testimateriaali käsittelee aika kapeata sektoria (kyykty). Ihmettelen missä on esim. GL 1500 testi. Pyörää on tuotu maahan vuodesta -88, mutta ainoa testi joka on saatu aikaiseksi on viimekesäinen takapenkkitesti. Tässä testissä Wingin takapenkki oli arvioitu yhtä huonoksi kuin VF750:n takapenkki. Olen jutellut kyseisestä testistä monen ihmisen kanssa eikä kukaan ymmärtänyt testin lopputulosta. Olisivat lainanneet GL:n testin Ruotsista kuten muutkin testit. Odottaisin näin keväällä MP-lehdiltä matkajuttuja, joita voisi käyttää kesän lomamatkan suunnittelussa. Toivon enemmän lukijan kuuntelemista lehdentekijöiltä. Toin perrään!

Joudun tässä hommassa vierailemaan silloin tällöin maahantuojaan pakeilla (Brandt). Maahantuojan käytös on mennyt todella ihmeelliseksi. Jos palaan viime kesään, jolloin kyselin sponsorointia Kuopion kokoontumiseen. Esitin asian television filmaussuunnitelman kera jonka jälkeen muutaman viikon miettimisen jälkeen Brandt lupasi sponsoroida vähän tapahtumaa. No ajoin Äänekoskelle ja teimme poikien kanssa Kuopion budjetin johon Brandtin raha sisällytettiin. Kaikki hyvin vai onko? Menin seuraavalla viikolla hakemaan rahaa jolloin minulle sanottiin että ei tipu penniäkään, syynä että Brandt ei tuonut yhtään GW:ä, mutta ensi vuonna (95) he lupasivat auttaa, loppujen lopuksi saimme hieman rahaa, monen soiton ja käynnin jälkeen.

No, talvella ajattelin että uusi kesä koittaa ja maahantuoja avustaisi meitä. Pyöriä tuotiin maahan 6 kpl, kaikki myytiin ennen joulua. Kyselin MP-näyttelyn sponsorointia. Kuulemma kaikki rahat loppu. No seurailin sivusta Brandtin hommia näyttely viikonloppuna ja raha paloi varmasti lähes 500 000mk. Kyllähän siinä meidän 3180mk(osastovuokra) olisi ollut lähes yksi prosentti. Eikö siinä kaikki, sillä yksikään maahantuojan edustaja ei näyttelyssä 3 päivän aikana käynyt edes tervehtimässä meitä osastollamme. Merkillistä touhua kravattimiehiltä! Seuraavaksi aloin kasata tätä kerholehteä ja soitin Brandtille takasivun mainoksesta. Sama vanha virsi "kun meillä on kaikki rahat kiinni", kaikki pyörät myyty. Ihmettelin suuresti eikö pyöriä saa lisää sillä menekkiä tuntuisi olevan. TOIN PERRÄÄN!

Olen Pohjanmalla syntynyt pienessä Vihannin kylässä. Mutta meillä päin oli yksi varma juttu, "se minkä mies lupaa sen mies pitää"! Ajat muuttuvat poikaseni. Motoristien kevätpäivät on meidän seuraava tapahtuma. Olen odotellut järjestäjiltä tietoa ohjelmasta, mutta ei ainakaan tätä kirjoittaessa (30.3) ollut mitään tietoa ??? TOIN PERRÄÄN! Kerholla kaikki hyvin, erittäin vilkas kesä tulossa, Loimaalla lauantaina klo 18.00 Scandinavian Tour palaveri. Kaikki jotka lähtevät mukaan tulkaa tekemään reittiä ja aikataulua. Loimaalla toki muutakin ohjelmaa. Lopuksi Kiitos kaikille näyttelytalkoissa olleille. Talkootyö on voimaa.  
PS. Käyn välillä Belgian kokoontumisessa kuuntelemassa Euroopan uutisia.

Reippain kesäterveisin PJ. HANNU



**MICHELIN**

**HI TOUR 79X**  
**HI TOUR 79**



OY SUOMEN MICHELIN AB  
Ruukintie 7 - 9, 02320 ESPOO  
Puh: (90) 80271

# GW-OSASTO MP-NÄYTTELYSSÄ 3-5.2.95

Yhteenveto GW-talkoista

## Kustannukset:

GW-Club	6209,20 mk
Motari	3180 mk
T.mi Hannu Rantala	6957 mk



## Ajokilometrit:

Motari (pakettiauto + p-kärry)	1000 km
Kainulainen	1000 km
Toivio (kuorma-auto + p-l nosturi)	200 km
Rantala (pakettiauto + p-kärry)	2500 km

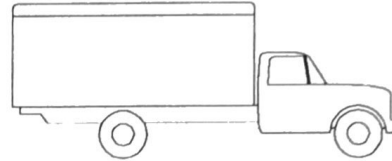

## Työtunnit:

Ari	100 h
Vinski	40 h
Artsi	40 h
Juhani T	20 h
Hannu	200 h

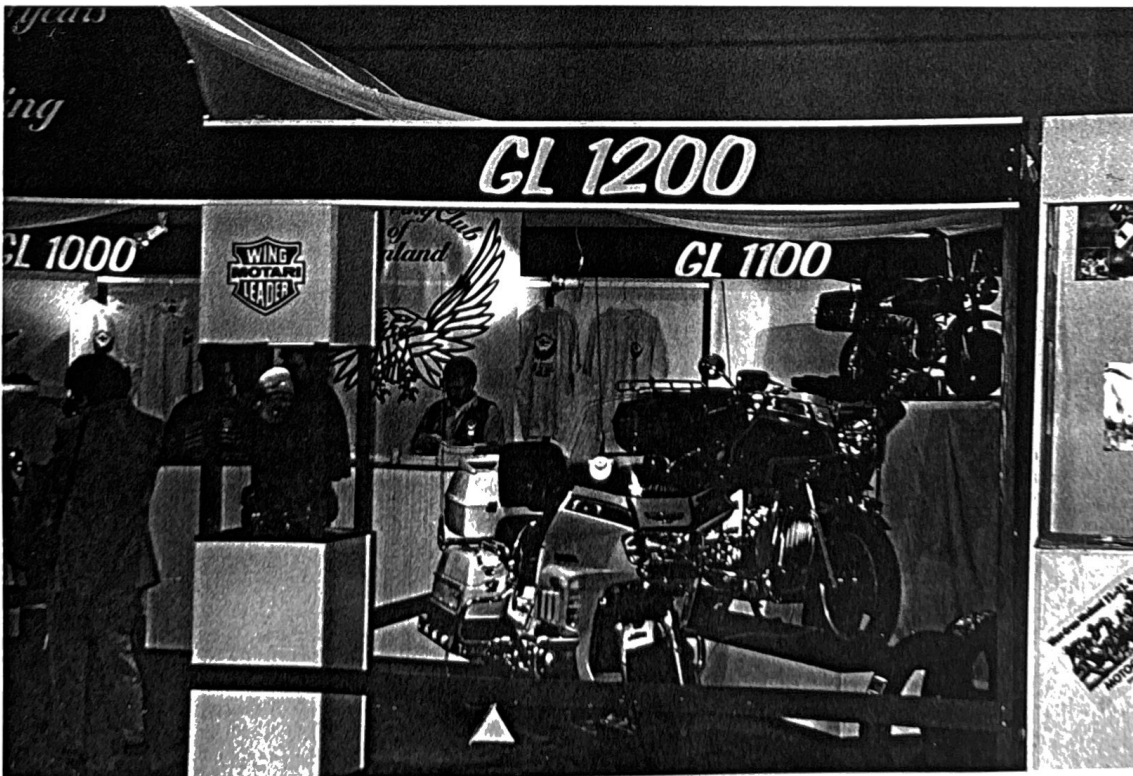
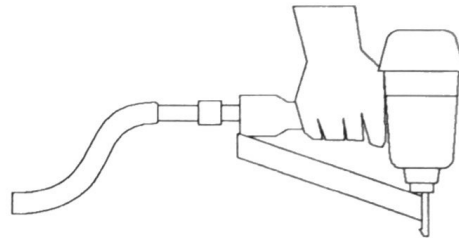

KIITOS TALKOOLAISILLE: Juha R, Juhani T, Hannu T, Hannu R, Juha V,  
Arto ja Terttu, Ari ja Sirpa

# VALMISTUSOHJE ROISKEVEDEN OHJUREILLE GL 1200 MOOTTORIN SUOJARAUTOIHIN

Ohjurit on kehitelty 1500:n vastaavista. Niiden tarkoitus on ohjata eturenkaasta roiskuva vesi ohi jalkojen, ja käyttäjien kommenttien mukaan jopa ohjaavat kylmää ilmaa pois jaloilta.

- Raaka-aine: 0.8 tai 1.0 mm paksu kiiltäväksi hehkutettu ruostumaton teräspelti (suojakelmu kiiltävällä puolella).
- Mitat: Esim. 237mm\*118mm ja 198mm\*118mm puolellaan, yhteensä 237mm\*237mm:n kokoinen pala.
- Kiinnitys: Kahdella Ø3,5 mm:n peltiruuvilla (yksi ohjuri) suojarautoihin porattuihin Ø2,5-3 mm:n reikiin, kts kuva 1. Ruuvien kannat voi peittää Ø13 mm:n snaps cap'silla, joita saa Motarista.

Leikkaa sapluuna irti ja piirrota sen avulla ohjureiden muodot peltiin, huomioi että oikean puolen ohjuri on peilikuva vasemman puoleisesta ja 39 mm lyhyempi. Leikkaa ohjurit irti levyleikkurissa, älä käytä esim peltisaksia koska rosteri taipuu herkästi ja reunasta tulee epäsiisti. Huomioi myös numerolla 1 merkattu viiva jota voit käyttää apuna leikatessasi alalaitaa.

Siisti reunat ja pyöristä nurkat nauhahiomakoneella, samoin poista numerolla 2 merkattu alue. Työn jäljen (reunat) voit siistiä hienolla hiomapaperilla, varo kuitenkin kiiltävää pintaa vaikka siinä onkin suojakelmu päällä.

Tämän jälkeen poista suojamuovi ja kiillota näkyvä puoli ja pokattavan (33 mm leveän) ohjuriosan takapuoli tarkoitukseen sopivalla kiillotusaineella esim. huopalaikkaa käyttäen.

Seuraavaksi pokkaa ohjuriosa taivutuskoneella n. 35-40 asteen kulmaan vinon katkoviivan osoittamasta kohdasta (mitä jyrkempi kulma sitä enemmän pyörteilyä jättöreunassa ja sitä enemmän vesisumua jaloille kostealla ajettaessa, kuitenkin roiskevesi pitää ohjautua ohi jalkojen). Kts kuva 2. Sovita ohjuri paikoilleen, piirrota kiinnitysruuvien paikat (kuvan 1 mitat ovat vain ohjeellisia) ja poraa ne Ø2,5-3 mm:n poralla ohjuriin. Näitä reikiä apunakäyttäen voit piirrottaa reikien paikat suojarautoihin ja porata samankokoiset reiät niihin, kts. kuva 1.

Jos tekovaiheessa tai kiinnityksessä esiintyy ongelmia, soittele puh: 971-263 2139

*Aki*

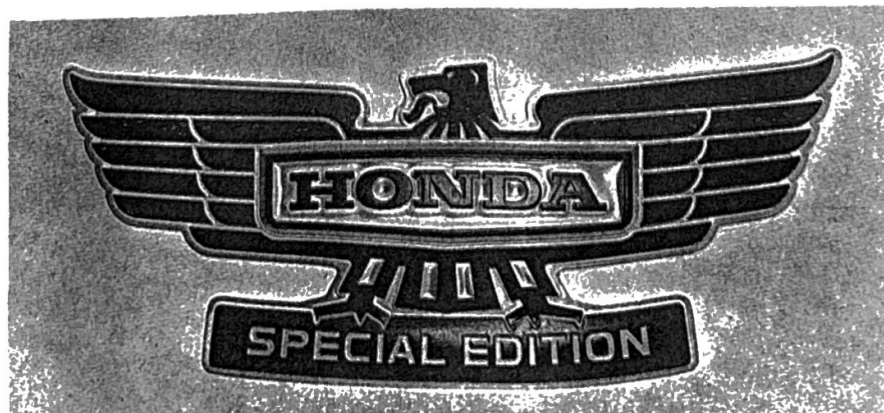

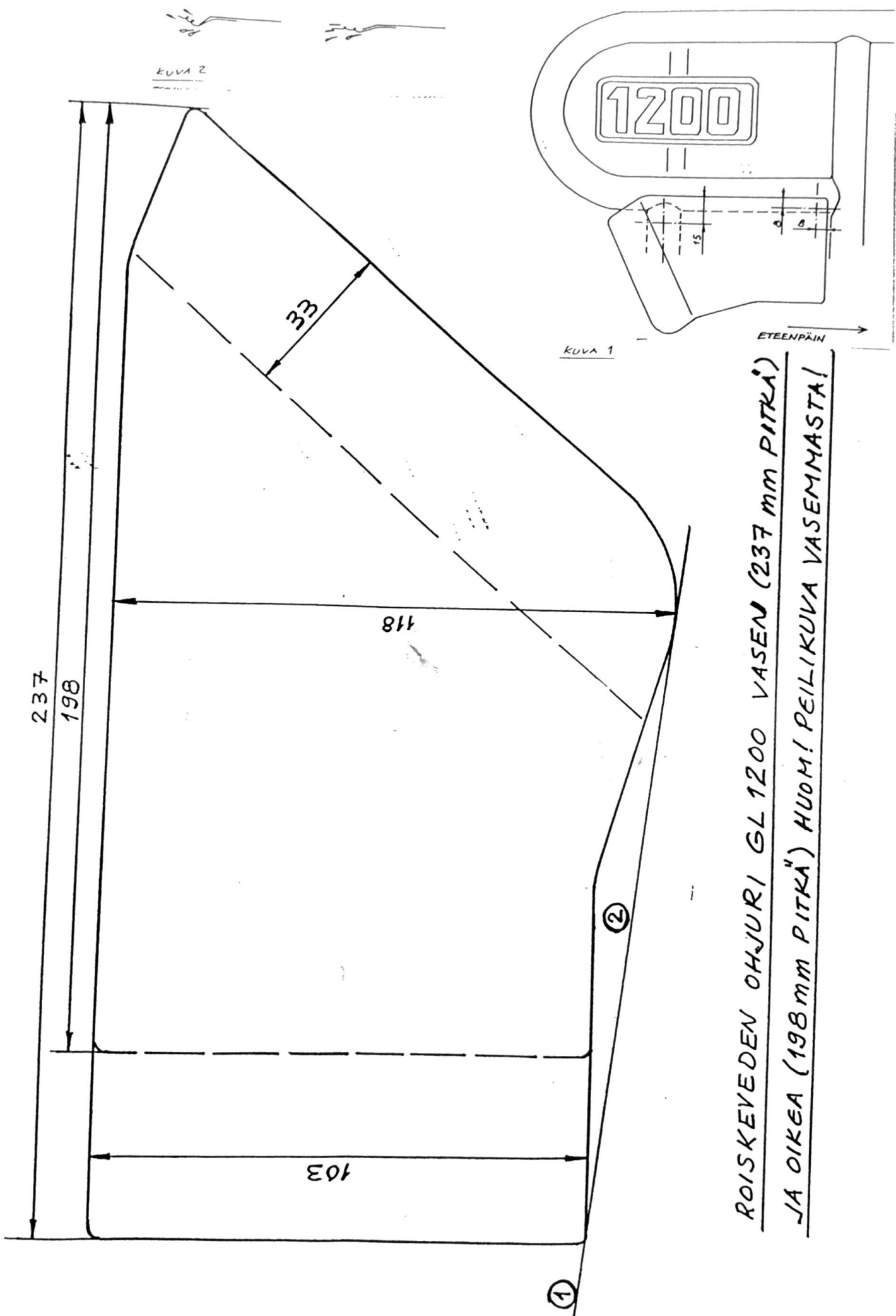

ROISKEVEDEN OHJURI GL 1200 VASEN (237 mm PITKÄ)  
 JA OIKEA (198 mm PITKÄ) HUOM! PEILIKUVA VASEMMASTA!

## APOSTOLI ARTON JALANJÄLJILLÄ

Osaksi Artsin matkakuulumisten innoittamana ja kurjan, pitkän ja harmaansyöksyn väsyttämänä innostuin tammikuussa hyppäämään Miamin koneeseen. Mukaan houkuttelin toisen wingistin, Kustun Kaskisista.

Koska käytettävissä oli vain viikko ja meillä molemmilla on sukulaisia tai tuttuja rapakon takana, oli selvää, että mistään beachilomasta ei nyt ollut kysymys. Niinpä suuntasimme kentältä suoraan maksulliselle Florida's turnpike moottoritiele ja Orlandon kautta kohti pohjoista.

Oli ilta ja kohta puoliyö. Sadan mailin jälkeen silmiä alkoi painaa ja kun Kustukinjo vierelläni kuorsasi täyttä häkää, ajoin tienvarsimainoksen perusteella "next exitistä" lähimpään motelliin. 44 taalaa tiskiini ja varsin kookas "room with two beds" oli meidän. Kolme tuntia unta ja molemmat pystyyn kuin tikat, olihannyt kohta keskipäivä Suomessa.

Aikamme huoneen TV:n 50:tä kanavaa selattuamme eikun suihkuun ja etsimään jostain aamupalaa. Uskomattoman paljon hereillä olevia ihmisiä löytyi siitäkin kylästä klo 4 aamuyöstä. Päädyttyämme Donkin Donutsiin oli siellä oikein tungosta, vaikkei se todellakaan ollut kylän ainut auki oleva kuppila.

Ja sitten taas baanalle. Aamun valjetessa lähestyimme jo Orlandoa. Koska mainoksia huvipuistoista ja erilaisista turistirysistä oli tienvarren täydeltä, päädyimme Hollywoodin kokemuksen pohjalta paikalliseen Universal Studio Floridaan. Vaikka oli tavallinen arkipäivä keskellä tammikuuta, ihmiset jonottivat jonotuskarsinoissa joka puolella. Erilaisia matkamusta-paikkoja oli kaikkialla ja kävelykierroksen tehtyämme totesimme, että paikka oli nk. "rahat veks". Joten eipä muuta kuin tien päälle.

Atlantaan saapuessamme totesimme, että kysymyksessä ei ainakaan ollut mikään tuppukylä. Kustulla oli Atlantassa vanha lapsuudenystävä, David, joka oli pienenä poikana viettänyt kesä suomalaisten isovanhempien luona Kaskisissa. Muutaman kerran neuvoa kysytyämme ja ohjeet ja kommentit "You can't miss it" saatuamme löytyikin oikea osoite yllättävän helposti. Kun kerroimme Davidille Gold Wing-harrastuksestamme, hän kertoi, että Atlantassa oli sattumalta parhaillaan Georgian MP-näyttely ja sinnehän piti tietysti heti mennä. Parkkialueelle saapuessamme oli kaihoisaa katsella, että alue oli näin tammikuussa täynnä pyöriä. Kiinnitin huomiota myös siihen, että Wingejä oli paljon, enemmän tai vähemmän kromisia kaikki.

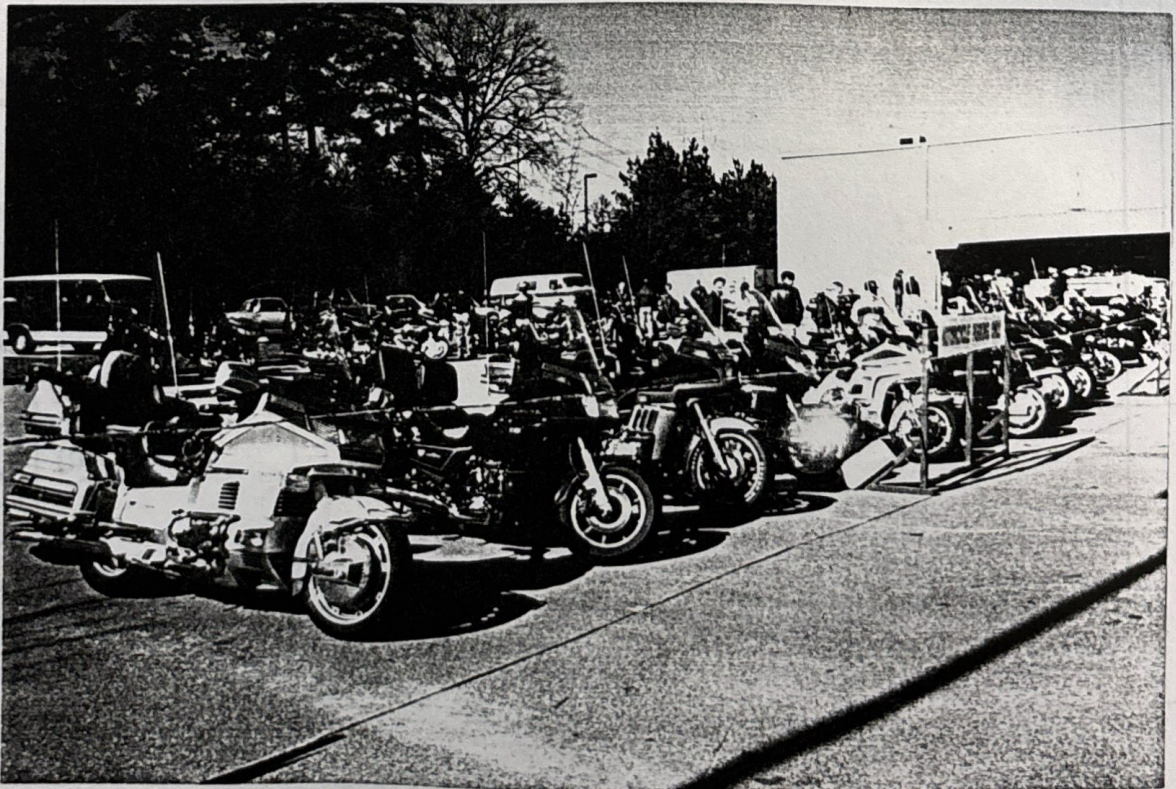



Maksettuamme 7 USD pääsylipun havaitsimme, että näyttely oli lähinnä painottunut varustekauppaan ja kerhojen esittelyyn, eikä niinkään pyörien esittelyyn. Lisäksi esillä oli runsaasti käytettyä kalustoa sekä pyörien kauneuskilpailuja. Wingeistä löytyi tietysti muutama kolmipyöräversio ja kullattu GW 1200, jossa oli mm videot. Olipahan siellä Wingi, jossa oli apupyörätkin. Paikallisen Gold Wing Touring Association Georgian edustajaa, Tom Hawkinsia, jututtaessani ja kerhon leikekuvakansiota selatessani en voinut muuta kuin todeta, että kerhon jäsenet ovat iäkkäämpiä fanaatikkoja, joiden harrastuksesta on muodostunut elämäntapa. Kerhon jäsenmäärä jäi keskustelussa selvittämättä, mutta jotain kuvaa siitä saa, kun kerho kokoontuu kerran kuussa ympäri vuoden kunkin kuun ensimmäisenä lauantaina eri paikoissa osavaltion alueella ja osanottajia on aina yli tuhat. Ei siinä kokoontumiseen mikään kulman kuppila riitäkään.

Atlantassa olisimme viihtyneet pitempäänkin, mutta saimme paikasta lyhyessäkin ajassa hyvän kuvan, kun oli paikallinen opas käytettävissä. Matkamme jatkui Nashvillen kautta Memphisiin ja Elviksen Gracelandiin. Nashvillen country mekan ja Gracelandin nähtyään Kustukin oli valmis paluumatkalle ja jopa kuolemaan rauhassa. Jouduimme Missisipin tienoilla kovaan lumipyryyn, jolloin paluumatkamme "back to Florida sun" saikin lisävauhtia. Yövyttyämme Alabamassa sisareni luona jatkoimme matkaa ja kävimme katsastamassa Kennedy Space Centerissä Wingin vuoden 2000 suihkumoottorimallin, jota Artsi kuvaili edellisessä lehdessä. Iltamyöhällä etsimme motellin Palm Beachistä.

Viimeinen päivä oli valjennut ja se käytettiin tulaisten hankintaan ja ennen kaikkea kaikkien kromi- ja Honda-liikkeiden koluamiseen välillä Palm Beach-Miami. Niinpä aivan sattumalta eksyimme Lake Worthin liepeillä Kustun mielestä paratiisiin. Löysimme vaatimattoman näköisen moottoripyöräkorjaamon, jonka takapihalla löytyi 2-4 hehtaarin suuruinen metsikkö täynnä purettuja moottoripyöriä ja vieläpä runsaasti Wingejä, ehkä noin satakunta. Purettavana oli pyöriä mallia 1000-1200 ja pyörät olivat varsin hyväkuntoisen näköisiä. Paikan omistaja Steve St. Clair oli varsin ystävällinen ja avulias. Kustu osti hyväkuntoiset ilmatakaiskarit 50 USD:lla. Steve kertoi lähettäneensä osia joillekin ruotsalaisille ja tanskalaisille, joten miksei myös meille. Oheisena puh.numero ym. tiedot paikasta. COMPETITION CYCLE CENTER Steve St. Clair 901 Old Griffin Road Dania, FL 33004 Puh:(305) 920-7275, Fax:(305) 925-2148

Kun Kustu oli saanut iskarinsa, oli aika palata Miamin kentälle ja kotiin, vaikkei se koti-ikävä lukuunottamatta liiemmästi miellyttänytäkään. Olihan viikko nautittu meidän oloissa parhaasta kesästä. Ja kun hinnat ovat kaikkialla vähintäänkin kohtuulliset (esim gallona polttoainetta n. dollarin luokkaa), ymmärrän, miksi eläkeläiset suuntaavat talveksi Floridaan. Sinne toivottavasti ehkä minäkin joskus aikanaan. Terveisin Juhani Toivio

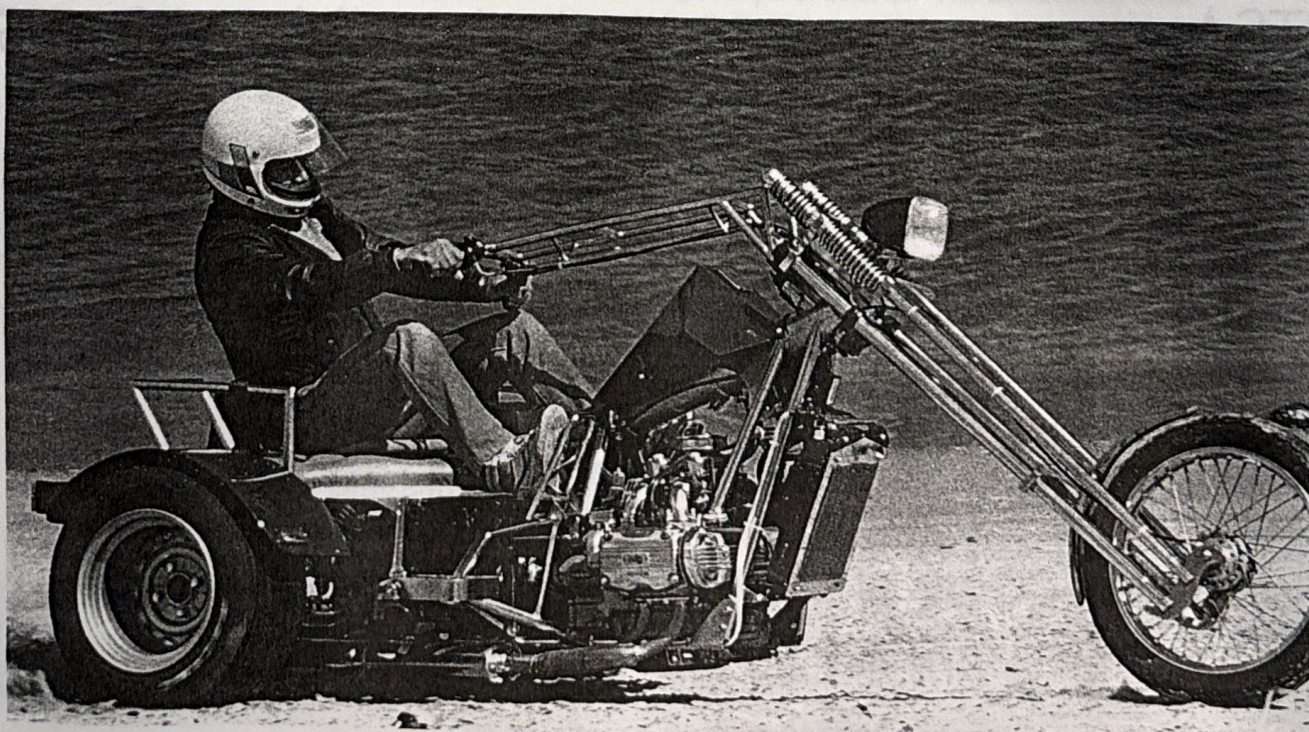

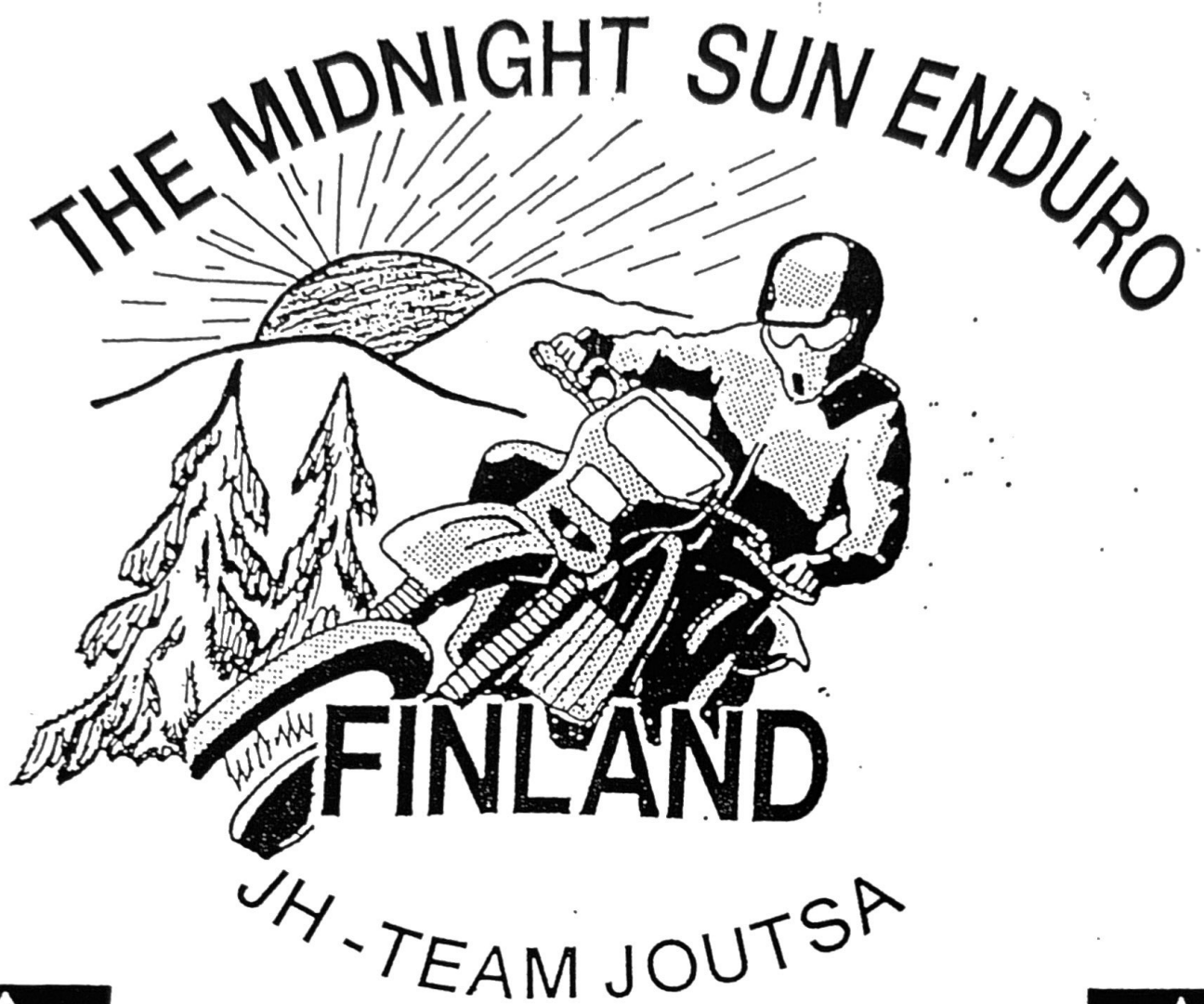

***MP - TAPAHTUMA***

***JOUTSASSA***

***30.6 - 2.7.1995***

## Voisiko tappokytkimessä olla vikaa ?

Viime syyskuussa eräs "viistoistasatanen" jätti tielle. Kipinä loppu kynttilöiltä. Vika tuli kesken ajon, joten on luonnollista etsiä vikaa sulakkeilta, johdinliitännöistä, mustasta laatikosta jne. Syksyllä suoritettussa yleitestissä vikaa ei löytynyt, joten vianhaku jätettiin talvi-illoiksi.

Ajoimme kaksi "viistoistasatasta" samaan taliin ja sovimme, että vika löydetään - ennemmin tai myöhemmin. Käytössämme oli myös korjauskäsikirja isolla KOOLLA. Paksuus 5,2 senttiä englanniksi, espanjaksi ja ranskaksi.

Tutustuessani kirjan lukuun 18, ignition system, huomaan, että vika voi olla sivujalan tai vaihteen ilmaisimen mikrokytkimessä, mutta tällöin myös kytkimen mikrokytkimen pitäisi olla vikaantunut. Mittaamme mikrokytkimet ja toteamme niiden olevan OK. Virtapiirikaavio näyttää sulakkeiden 2, 8 ja 11 liittyvän kynttilöiden sytytysjärjestelmään - nekin OK. Releet 3 ja 8 tuntuvat toimivan, vikaa ei ole niissäkään. Sama kaavio näyttää, että kallistuskulma-anturi vaikuttaa systeemiin, mutta silloin ei starttikaan toimisi - mitaamme kuitenkin, OK sekin. (GW on varmistettu, ettei kuski aja yli 60 asteen kallistuksilla - ottaisi polvetkin maahan.)

Ihmisellä on taipumus kuvitella vikaa monimutkaisesti. Tämä pitäisi olla ymmärrettävää, koska GW:ssä on 10 kg elektroniikkaa, ihmisen on vaikea uskoa, että se toimii. Kun olemme purkaneet muoveista 37 %, päätämme mitata lämpötila-anturit, jotka vaikuttavat mustan laatikon toimintaan. Ilman ja veden lämpötila-anturit vaikuttavat todennäköisesti sytytyksen ajoitukseen, mitaamme kuitenkin. Aina sitä ajattelee, että jos kuitenkin. Resistanssit näyttävät kuitenkin olevan järkeviä - tulipahan tarkistettua. Alamme jo aavistella pahinta. Olisiko sytytyksen musta laatikko tehnyt viimeisen sytytyksen ja vaikuttaako kaasuttimien musta laatikko sytkän toimintaan? Teemme tämän remontin ainoan järkevän päätöksen ja päätämme olla vaihtamatta toisesta pyörästä vielä mustia laatikoita, johtojakin on niin ..keleesti. Voiko moottoripyörään mahtua enemmän elektroniikkaa? Ei ainakaan ilman sivuvaunua.

Kuuntelemme vielä virta-avaimen jälkeistä "suhinaa". Huomaamme, ettei tyypillistä bensapumpun releen vetoääntä kuulu. Toteamme, että jonkin boksille menevän anturin täytyy olla vikaantunut, koska lentokoneelle tyypillisiä ajonvarmistusrutiineja mopo ei suorita. Testaamatta on enää sarvessa oleva tappokytkin, mutta kun sekin toimii niin jämäkän tuntuisesti. Avaamme kuitenkin "handle-barin". Yhdistämme tappokytken pihuat rautalangalla ja kuulemme kun bensapumpun rele vetää. Se on musiikkia korville, mutta pitikö sitä varten poistaa muovia kilokaupalla? Ei olisi tarvinnut.

Opetus: Vaikka pyörässä on elektroniikkaa muutamaan Harrikkaan, elektroniikka on tehty laadukkaasti. On turha epäillä aina vaikeinta vikaa. Tässäkin nyrkinisku tappokytken päälle olisi riittänyt käynnistämään pyörän. Eikä sillä, Wingin tappokytkin on tehty tukevista materiaaleista, en olisi uskonut sen vikaantuvan ja vieläpä kesken matkan. Kysymys oli millien sadasosista, jotta kontaktihäiriö saattoi tulla.

Terveisin

"Kaikkien sähkömiesten äiti"

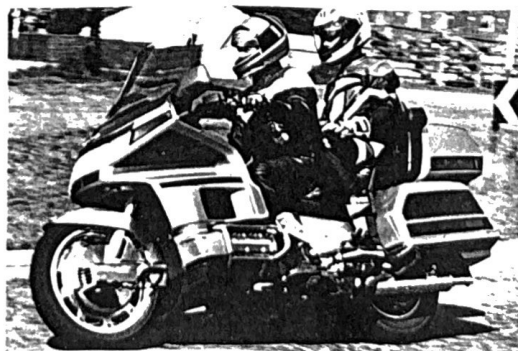

## KAIKKIEN WINGIEN ÄITI

Vakituinen lehtiavustaja on aina ollut kiinnostunut vanhoista tekniikkaa käsittelevistä kirjoista ja aikakauslehdistä. Jonkin aikaa sitten sattui käsiin kirja-sarja nimeltä Tiede ja Elämä. Ilmeisesti oli kyseessä vuosina 1919-1925 julkaistu, sen aikainen 'Tekniikan Maailma', joka oliarvatenkin käännetty jostain ranskalais alkuperää olevasta lehdestä. Aivan mainioita juttuja siitä miten tekniikka oli tuohon aikaan kaikkivoipaa ja edes fysiikan lakeja ei tunnustettu rajoittamaan keksijöiden intoa.

Ties kuinka monetta kertaa kirjaa selaillessani, kiintyi huumioni pieneen huonolaatuiseen kuvaan jonka olin monasti ohittanut, noteeraten sen joksikin vanhanmalliseksi autoksi, jonka merkkiä en tuntenut. Katselin kuvan auton etupäätä ja silloin havahduin.

PANG! ( n:o 1 ).

Voi juma. Tässähän ei ole kuin kaksi pyörää. Siis 'auto' muuttui moottoripyöräksi kahdella vanteella. Ja neljä ukkoa istuu tyynen näköisenä pelin päällä?

Ensimmäinen johtopäätös oli että joku paikallinen 'helikopterinkeksijä' on tehnyt ehkä Pariisin Maailmannäyttelyyn oivan vetonaulan. Ei tolla voi ajaa. Eihän?

Miten se voisi säilyttää tasapainonsa, koska selvästi sen paino olisi pienen auton luokkaa ja siinä istuu neljä ihmistä sijoitettuna parittain keskilinjan kahtapuolta? Ei varmana onnistu. Ei edes yksin ajaen. Ollaan tässä sen verran motskalla ajettu nääs.

Kuitenkin huonokuntoisessakin kuvassa jäi mieltä vaivaamaan laitteen huoliteltu muotoilu ja viimeistely?. Miksi tehdä hieno laite joka ei voi toimia?

Katselin kuvan henkilöitä joista oli helppo päätellä tai paremminkin arvailla jotain.

Vasemmalla etupenkillä istuu selvästi tästä porukasta se, jolla on rahat.

Lierilakki ja samenttikauluksinen perperi, ravatti kaulassa ja herraskainen olemus.

Ei tästä voi erehtyä. Hän on Herra Tehtailija itse. Entäs sitten kuskinpukilla herrasmies?.

Voi herran tähden. Jos se ei ole Nigel Mansell, niin ainakin hänen esi-isänsä. Samat viikset ja kulmakarvat aivan prikulleen. Ammattikuljettajan ajovarusteet päällä, kolarinkestäväää lippalakkia myöden.

Entäs takapenkkiäiset sitten?. No joo. Tässähän onkin jo aivan selvää proleriaatin edustajaa.

Kyrsääntynyt lippis, musta pomppa ja villapaita. Vasemmalla istuu tarkkana ehkä päämekaanikko tai insinöörioppilas tai muuten vaan luottomies, kuitenkin selvästi ainoana joka ei ole täysin varma ajokin pystyssä pysymisestä?.

Oikealla takana oleva henkilö edustaa selvästi näkökantaa että voima ei palvele kuvia.

Hän firman tunkki ja nosturi. Suomessa ammattinimityksenä olisi päälleyöjä eli sepän kisälli.

Mutta takaisin aiheeseen. Miten goljatti pysyy pystyssä??

Selailin tekstiä, se näytti käsittelevän aivan muita asioita kuten torpedon ohjausta ja lentokoneen automaattiohjausta. Katsoin kuva tekstiä ja siinä oli lyhyesti että: Gyroskoopin käyttö ajoneuvossa. Gyroskooppi ja Gyroskooppi, mitä sitten?.



GOLDWING

Silloin tuli PANG PANG, (toinen paukku.) Voi Holy Shit. Mikä riettaus.  
Nämä veijarit ovat laittaneet 'pyöräänsä' ison hyrrän joka pitää sen pystyssä.  
No jo keksintö. Jos kaadat pyöräs, niin se pomppaa pystyyn. Kaatumaton moottoripyörä ja  
vuodelta 1919, saanko esitellä. Voihan rähmä, sanois Pasanenkin.

Kun alkuhämmennyksestä selvittyäni aloin tutkia lähemmin kuvaa, niin siitä paljastuu paljon  
yksityiskohtia jotka ovat tosi fiksusti toteutettu. Katsotaanpa ensin vekottimen etupäätä.  
Napaohjaus, joka on omasta mielestäni aivan viimevuosien viimeisin teknillinen uutuus  
moottoripyörissä, on tässä toteutettu viimeistä piirtoa myöten. Edessä on keinuhaarukka  
jousitettuna neljänneselliptisellä lehtijousella - jousilla?, etuhaarukan pystykulma on hyvin  
pysty ja haarukan 'jättö' on tavallaan kuin polkupyörän ohjauksen kääntäisi takaperin.  
Niinhän se kuuluukin olla jos gyroskooppi-hyrrä pitää laitoksen pystyssä.  
Pinnavanteet ovat olleet tuohon aikaan muodissa ja renkaitten profiilion hyvinkin  
nykyaikaisen matalaprofilinen, ehkä umpikumirenkaat.  
Jarruista on mahdoton sanoa mitään, ainakin etunapa on niin pieni että kummoistakaan  
jarrua siihen ei mahdu.

Takapäässä on myös lehtijousitus, mutta voiumansiirrosta ei saa selvää. Sovitaan että kun on  
kyseessä Kaikkien Wingien Äiti, kardaaniiveto on itsestään selvä juttu. Mahan alla on laitoksia  
joitten alkuperää en tunnista. Mahdollisesti seisontajalka kun hyrrä on pysäytetty?  
Samoin alla näkyy jalkakäytävän kulmaus joka sotkee alaosan hahmoittamista.

Kun kunnan matkapyörään kuuluu tilavat sivulaukut, niin tätä tuskin voittaa mikään. Katso  
vaikka tavaraluukun kokoa korin sivulla, takalaukkusaattaa olla irroitettava ja jäänyt kuvasta pois.

Kuvasta voi päätellä suoraan ja pientä mielikuvitusta käyttäen että tämän rakentajat ovat osanneet  
asiansa ja työn laatu on huikean hieno.

Pyydän lukijoita pysähtymään tämän kuvan ääreen ja kuvittelemaan minkälainen olisi ajella  
Wingien Esi-Äidillä, ja miettimään tämän teknillisiä ratkaisuja sekä onko todella mahdollista että  
on ollut jo vuosisadan alussa 'kaatumaton moottoripyörä'.

Esi-äidin fani  
Artshi

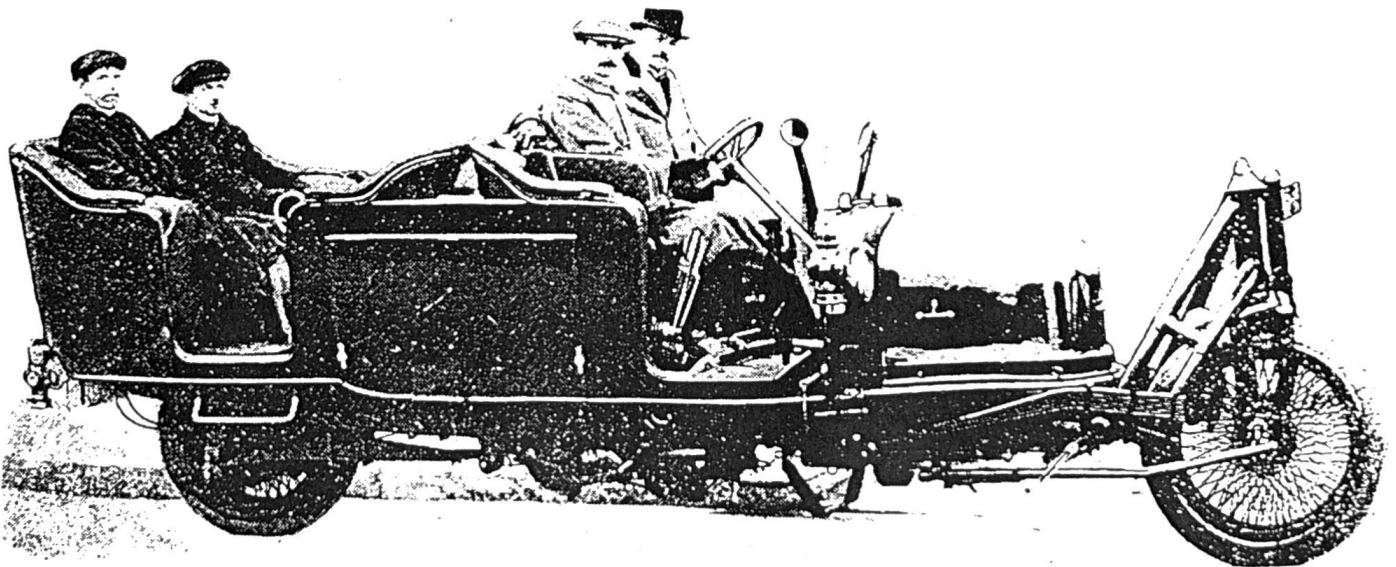

# Clubi Sivut

## GW-KOKOONTUMISIA EUROOPASSA 1995

HOLLANTI	paikka avoin	2-5.6
ITALIA	Lido degli Estensi (Ferrara)	1-2.7
PORTUGALI	paikka avoin	14-16.7
LUXEMBURG	paikka avoin	8-10.9

(muut GW-kokoontumiset edellisessä lehdessä) Kysy Paulalta.  
Scorpion meeting Varsovan lähellä 26-28.5-95 kysy Pj:ä



## KERHOMYYMÄLÄ TARJOAA

T-PAITA	60 MK
(myös lasten kokoja)	
PIKEE-PAITA	80 MK
COLLEGE	100 MK
(myös lasten kokoja)	
METALLI PINSSI	50 MK
-vuosilaatta	20 MK
METALLIMERKKI ISO	80 MK
KANGASMERKKI	30 MK
TARRA ISO	10 MK
PIENI	5 MK
SIIRTOTARRA ISO	40 MK
PIENI	20 MK
LIPPIKSET	50 MK

KERHOLIPPU (tulossa)

Ps. Jos haluat jotain erityisesti Loimaalle niin soita Hannu Tissarille 918-733 0037

JOS OLET ASENTAMASSA  
PYÖRÄÄSI NMT-GSM  
PUHELINTA NIIN OTA YHTEYS  
ARI KAINULAINEN  
915-5752831, 940-5038358  
HANNU RANTALA  
90-243046, 9400-460365  
(muuttunut)

JOS ET VIELÄ OLE PALAUTTANUT EDELLISESSÄ KERHOLEHDESSÄ OLLUTTA  
JÄSENTIETOLOMAKETTA, NIIN TEEPÄ SE NYT ETTÄ SAAMME  
JÄSENREKISTERIN AJANTASALLE MAHDOLLISIMMAN PIAN.

SCANDINAVIAN TOUR:lle lähtevät palaveri Loimaalla lauantaina 13.5 klo.  
18.00, käydään aikataulua ja reittiä läpi. Maaliskuun lopulla lähdössä jo  
kymmenkunta pyöräkuntaa, toivotaan lisää lähtijöitä.

**Kouvolassa olisi torstaina 15.6 klo 15.00 lasten ajelu, tarvittaisiin 10  
pyörää. Jos pääset tulemaa ota yhteys Hannuun tai Ariin viimeistään Loimaalla.**

Tietääkö kukaan näiden jäsenten osoitetta, jos niin ilmoita Hannu Rantalalle.  
Sami Haga, Tapio Jokinen, Heikki Niskanen.

# *Gold Wing Club of Finland*

## KEVÄTKOKKOONTUMINEN LOIMAA

Majoitus hotelli Seurahuone Satakunnantie 26 Puh 921/7622311

Majoitushinnat: 2/henk/huone 350 mk, lisäpeti 90 mk/yö, hintaan kuuluu aamiainen, sauna ja ruokailu lauantaina.

**1.4 huoneita oli enää muutama jäljellä, pidä kiirettä**

### Ohjelma:

Perjantai: sauna, illanvietto

Lauantai: aamiainen 8-10, ajelu 12-15, ruokailu 16.00, Scandinavian Tour palaveri 18.00 (tourille lähtijät), tanssit.

Sunnuntai: aamiainen 8-10, n. 12.00 Motoristien kevätpäivät

TERVETULOA JOUKOLLA MUKAAN !



# Gold Wing Club of Finland

KUTSUU SINUT KESÄKOKOONTUMISEEN  
KOUVOLAAN 15-18.6.1995



## OSANOTTOMAKSU 100 MK SISÄLTÄÄ MM:

- Iltanuotio
- Sauna joka ilta
- Opastettu kiertoajelu
- Paraati
- Festivaalitelttä
- Laivaristeily
- Arpajaiset
- Mikroauto ajoa
- Palkintojen jako
- Musiikkia, Tanssia

## MAJOITTUMINEN

- Camping-alue telttä 60mk/vrk
- Mökkejä 205 mk/vrk/4 henk.
- Hotelli (n. 6 km )
- MUUTA:
- Tykkimäen huvipuisto
- Baari & Ravintola
- Camping-alue järven rannalla
- No mosquitos

CAMPING VARAUKSET:  
951-3211226

## Lisätietoja antaa Hannu Rantala

Puh 90-243046  
Nmt 9400-460365  
Fax 90-243046

Ari Kainulainen  
Puh 915-5752831  
Nmt 940-5038358

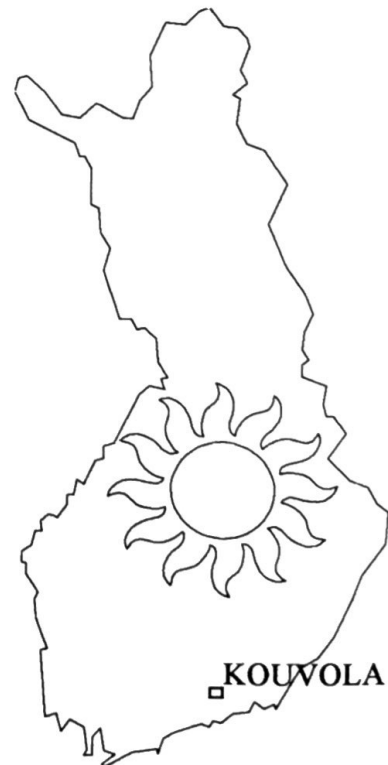

# KOUVOLA KÄYRÄLAMPI CAMPING



# Gold Wing Club of Finland

## KESÄKOKOONTUMINEN KOUVOLA OHJELMA LUONNOS

### Torstai:

- 15.00 -lasten ajelu
- 18-20 -mikroautoajelu
- 21-23 -sauna 1+1/h

### Perjantai:

- 9-11 -aamupala
- 13-17 -kiertoajelu + risteily + ruokailu
- 18-21 -sauna, naiset 19-20
- 21-0.30 -ohjelmattelta + Disco

### Lauantai:

- 9-11 -aamupala
- 12-13 -paraati
- 14-17 -huvipuisto
- 18-20 -sauna, naiset 18-19
- 20-01 -ohjelmattelta + palkintojenjako
- 02 -tanssit huvipuistossa

### Sunnuntai:

- 9-11 -aamupala

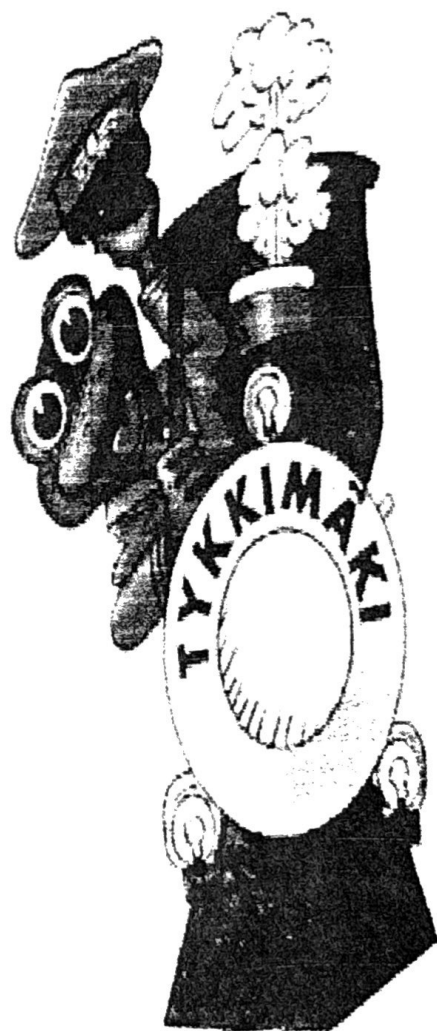

GOLD

WING

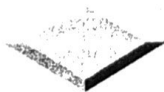

# SYYSKOKOONTUMINEN

GW

1.-3.9.1995 JÄMSÄN HIMOKSESSA



Lapsille peikkometsä

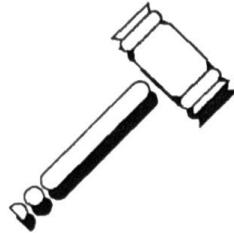

Kerhon vuosikokous  
lauantaina klo 16



GW

Lauantaina päivällinen 35 mk  
seisovapöytä

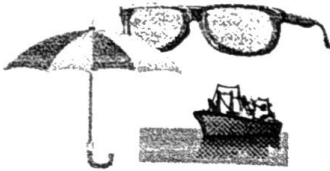

Vesileikki puisto



GW-Pub avoinna lauantai-iltana

GW



GW-Karaoke



Survival-Games

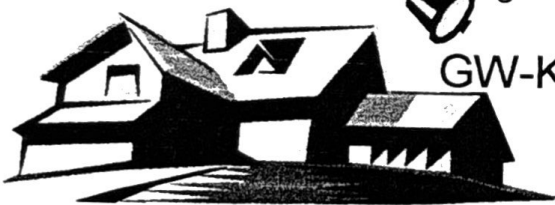

## Mökkimajoitus

4-6 hlö pe-su 650 mk/mökki  
la-su 350 mk/mökki. Mökeissä sauna  
ja kaikki mukavuudet

## Hotellimajoitus

pe-su 2 hh 230 mk/hlö  
la-su 120 mk/hlö

Varaa ajoissa

942 715 331/myyntipalvelu

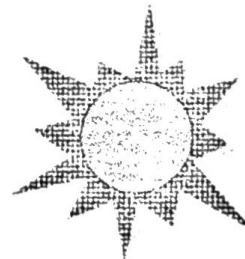

Aurinko paistaa melkein  
koko viikonlopun



Sauna pe ja la

Lisätietoja: Jukka Muilu 941 31 00 126 GW



## GW-PÖRSSI

### OSTETAAN



Gold Wing  
Hinta noin 40 000  
Juha Pyhälä  
Liminjantie 18 a  
00550 Helsinki  
90-794209, 9400-308874

Lasten nahka-asut  
1-3 vuotiaalle motoristille  
Raimo Mansikkaoja  
Tasanteenraitti 46  
931-3623338

Gold Wing 1500 90-luvulta  
vaihdossa Harley-Davidson  
Electra Glide FLHT -90 aj. 33 tkm  
h.p. 95 tmk 938-8260904

Ostetaan GL 1500  
Puh.ilt. 981-5306794

### MYYDÄÄN



Gold Wing 1200 -85 sininen  
ajettu tosiaankin vain 53 000 km  
Jouni Vilermo  
Korkeavuorenk. 4 b 23 H:ki 15  
90-665521

Gold Wing 1200 -85 met.sini  
aj. 59363 km Hinta: 69 000 mk  
Riku Motor ky  
Kisällink. 5 15170 Lahti  
918-7515133, 7516026

Sivuv. Squire "pikku" maalattu  
Wingin sini/hopea, ei käytetty.  
Lasse Mykkänen  
Jyväskylantie 2 43100 Saarijärvi  
944-424005

Kromattu takapuskuri valoineen Gl 1100  
kromatut, uudet kaatumaraudat Gl 1000-1100  
Juha Pihlajamäki 9400-868335

Perälaukun tavarateline GL 1500:een  
949-842468/Paula

GL 1000 -79 (rek.-80) ajettu 76 tkm  
alkuperäisessä kunnossa.  
Antti Kulokoski

WINGI-TAKIT,-AJOASUT JA  
-VERKKARIT  
TUIJA AJO  
RANTATIE 2 as 30  
13300 HÄMEENLINNA  
puh. 917-619 6167

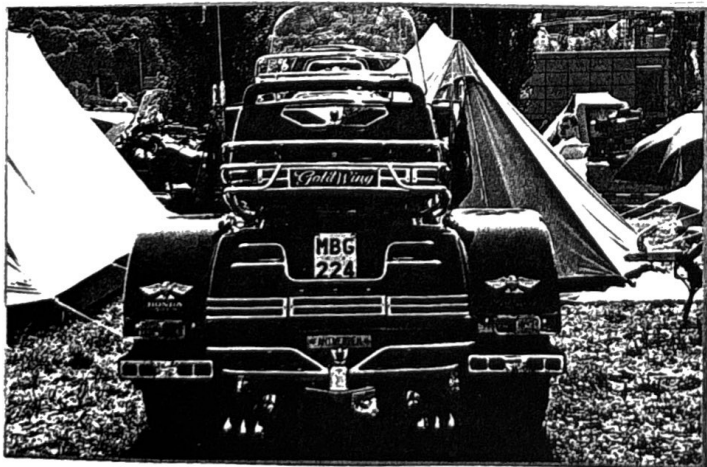

**INTERSTATE**  
**ASPENCADE**





A

GL 1500

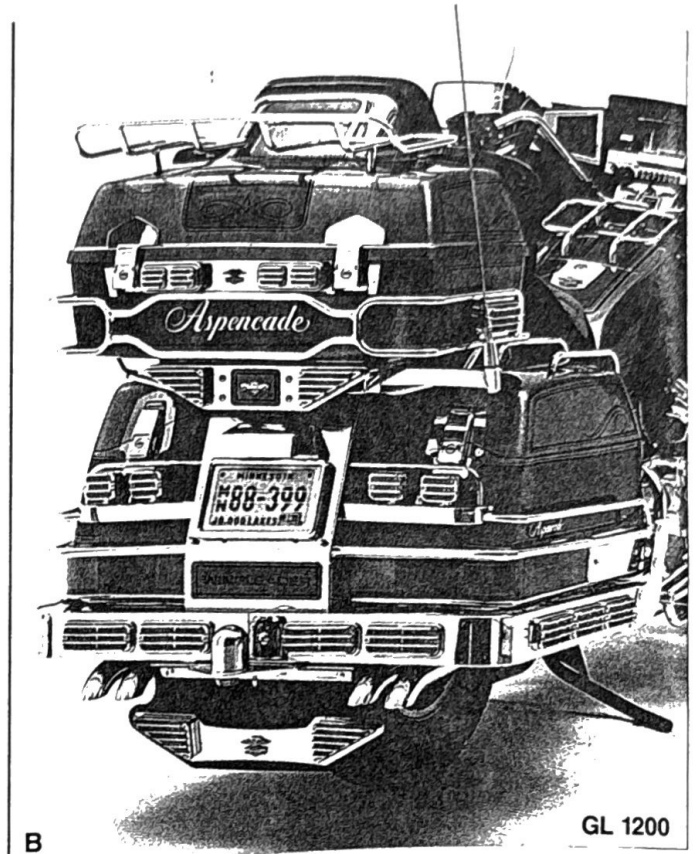

B

GL 1200

## DUNLOP TIRES

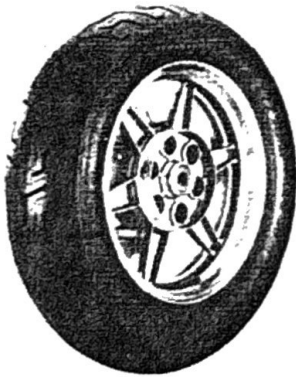

K177 REAR



K177 FRONT

### DUNLOPIT GOLD WINGIIN

GL 1500 etu	130/70-18	880,-
taka	160/80HB-16	1170,-
GL 1200 etu	130/90-16 RWL	880,-
taka	150/90-15 RWL	1170,-
GL 1100 etu	120/90-18	880,-
taka	140/90-16	1170,-

**MOTARI, HÄMEENLINNA 917 - 674 8731**



## Kohtalokas päivä

Jo hyvissä ajoin ennen tammikuussa ilmestynyttä kerholehteä kiikutin Rantalan Hannulle ilmoituksen seuraavaan lehteen. Ajatus oli jo pidempään elänyt mielessämme mutta käytännön syistä johtuen päätimme toteuttaa sen vasta nyt.

Päivä oli lauantai ja 28. tammikuuta 1995. Tällöin pakkauduimme autoomme, joka on välttämätön kulkuväline talvisaikaan, ja lähdimme ajelulle lähelle Gold Wingien Härmäläistä tukikohtakaupunkia Hämeenlinnaa. Meillä oli toki muitakin kohteita sinä päivänä mutta tämä oli lähin ja myöhemmin selviävällä tavalla mielenkiintoisin.

Perillä meitä odotti rakennustöissä hääräilevä mukavaksi osoittautunut Reijo. Tervehdykset vaihdettuamme Reijo vei meidät autotalliinsa jossa odotti häntä jo muutaman vuoden palvellut "perheenjäsen".

Se oli meidän mielestämme lähes parhaan värinen. Kaikesta päätellen Reijo oli uhrannut kaiken huolenpitonsa sille. Aikamme sitä kierreltyämme se näytti jopa odottavan myönteistä suhtautumistamme. Reijo oli tehnyt luopumispäätöksensä ja me teimme ostopäätöksemme tuon sinisen GW:n puolesta.

Kun sitten pääsimme yhteisymmärrykseen ehdoista, jotka olivat sopivat kummallekin osapuolelle, tuli Reijolle varmasti syystäkin haikea olo. Näiden toivottavasti hyviksi osoittautuvien päätösten, vuoksi ei matkamme jatkunutkaan ennakkosuunnitelmien mukaisesti "ympäri etelä-Suomea", vaan mieli iloisena ja täynnä odotuksia käänsimme nokan takaisin kotia kohti.

Tästä päivästä alkoi meille pitkä kesänodottelun aika.

Vaikka meillä kummallakin on pitkäkin motoristin ura ja kokemus takanamme täytyy meidän häpeäksemme tunnustaa ettemme kumpikaan ole ajaneet ikinä metriäkään tuolla tarunhohtoisella Gold Wingillä.

Tuskastuttavan kaukana oleva kesä tulee näyttämään meille sen, kuinka kohtalokas päivä tuo 28. tammikuuta 1995 oli kukkaromme lisäksi sydämилlemme.

Lauri ja Pirjo Keravalta

JÄSENTARJOUS GW-KERHOLAISILLE MAXON TASKUPUHELIN 1980:- TOISTAISEKSI

### KÄYTTÖMINAISUUDET

62 MUISTIPAIKKAA NIMELLE JA NUMEROLLE  
NIMIMUISTI JA SELAILU

SOITTO LYHYTNUMEROILLA YHDELLÄ  
NÄPPÄIMELLÄ

MIKROFONIN MYKISTYS

PUHELUKOHTAINEN/KUMULATIIVINEN

LASKURI

ÄÄNETÖN NÄPPÄIMISTÖ

### TEKNISET TIEDOT

KOKO	152 mm x 58 mm x 35 mm
PAINO	350 gr (450 i 335 gr)
AKKU	6.0 V NiCd kapasiteetti 600 Mah
LATAUS	80 % alle tunnissa vakiolaturilla
STAND BY	25 h paristosäästöllä
PUHEAIKA	60 min/900, 25 min/450 i

**maxon**<sup>®</sup> TASKUPUHELIN



**PORVOON MIKRO KULMA OY**

Mestarantie 16 Mästarvägen 915-583 566, 585 511  
Telefax: 915-584 351

Valo-Aitta 915-5245 552 Ljusboden  
Vantaan Mikrokulma Oy 90-873 6255

# Kerhon toiminta ja "pelisäännöt"

▪ **Jäsenistö on vuosikokouksen kautta kerhon ylin päättävä elin**

- **Kerhon puheenjohtaja**
  - Vuosikokous valitsee puheenjohtajan
  - Hallitus antaa puheenjohtajalle vallan ja vastuun
  - Hallituksen jäsenet raportoivat saamistaan tehtävistä kerhon puheenjohtajalle
  - Puheenjohtaja edustaa kerhoa ja toimii kerhon keulakuvana

- **Varapuheenjohtaja**
  - Toimii puheenjohtajan apuna
  - Toimii tarvittaessa puheenjohtajan sijaisena

- **Sihteeri**
  - Laatii hallituksen pöytäkirjat ja tiedottaa hallituksen toiminnasta lehdessä jäsenille
  - Koordinoi Pj:n kanssa hallituksen kokoukset

- **Tiedotusvastaava**
  - Koordinoi kerhon viestintää tiedotusvälineille
  - Rakentaa kerholle halutunlaista imagoa
  - Ylläpitää tiedotusmateriaalia

## ▪ **Hallitus**

- Vastaa kerhon toiminnasta ja taloudesta jäsenille
- Toimeenpanee vuosikokouksen päätökset
- Aktivoi jäseniä toimimaan
- Hallituksen jäsenet raportoivat kerhon varojen käytöstä hallitukselle

## ▪ **Rahastonhoitaja**

- Hoitaa rahaliikenteen, tilinpäätöksen ja kirjanpidon
- Huolehtii jäsenrekisteristä

## ▪ **Inter-rep**

- Hoitaa kansainvälisiä suhteita
- Tiedottaa kansainvälisistä tapahtumista jäsenistölle
- Kirjoittaa kerholehteen Inter-rep - palstaa
- Säilyttää kansainvälisen materiaalin

## ▪ **Kerhotavara-vastaava**

- Myy kerhomateriaalia
- Vastaa kerhon tavaraomaisuudesta
- Ideoi ja hankkii uusia kerho-tuotteita

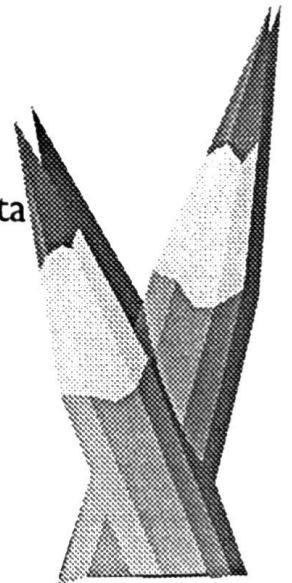

# Gold Wing Club of Finland

## Kerhon profiili

WE ARE BLUE  
WE ARE WHITE  
WE ARE FINNISH  
DYNAMITE!

\*Wingi on vain hyvän henkilöauton hintainen, mukaan toimintaan pääsee jo muutaman kymmenen tuhannen sijoituksella

\* Kerho edistää liikenneturvallisuutta.

\* Kerholaiset ovat ystävällisiä, inhimillisiä, tavallisia ihmisiä. Uudet jäsenet ovat tervetulleita, jäseneksi on helppo tulla.

\* Kerho ei ole sisäpiirijengi, jäsenet esittelevät harrastustaan mielellään.

\* Toiminta on perhekeskeistä, kerho toimii perheen pienimpien ehdoilla.

\*Suomen kerho kuuluu GWEFfiin ja harrastaa kansainvälistä yhteistyötä.



Gold Wing Club of Finland

Muistio  
16.2.1995

## HALLITUKSEN KOKOUS

Aika 4.2.1994 klo 18.38  
Paikka HELSINKI, Hotelli Pasila  
Paikalla Paula Saarelainen, Terttu Kuparinen, Hannu Rantala  
Hannu Tissari, Harri Landen, Ari Kainulainen, Antero  
Vainio ja Jukka Muilu

### Käsitellyt asiat:

#### 1. Kokouksen avaus

Hannu Rantala avasi kokouksen

#### 2. Laillisuuden ja päätösvaltaisuuden toteaminen

Kokous todettiin laillisesti kokoonkutsutuksi ja päätösvaltaiseksi

#### 3. Esityslistan hyväksyminen

Esityslista hyväksyttiin muutoksitta

#### 4. Kerholehden tekeminen

Kerholehden tekoon pohdittiin tehokkaampia tapoja. Nykyisellä systeemillä läpimenoaika on pitkä ja asiat pakkaavat mennä vanhaksi. Eräänä vaihtoehtona esitettiin paluuta kopiokonetekniikkaan. Lehden nykyiseen painoasuun oltiin kuitenkin tyytyväisiä ja todettiin, että tason laskeminen ei olisi mielekäästä. Hannu, Artsi ja Ari pohtii asiaa. Seuraavaan kerholehteen materiaali ajoissa viimeistään 20.3

#### 5. Kevätkokoontuminen Loimaalla

Hotelli varattu. Ohjelma mm rastiajo palkintoineen.

#### 6. Kesäkokoontuminen Kouvolan Tykkimäellä

Ohjelma ok. Junailua edelleen tehtävä.

#### 7. Skandinavia TOUR

Ilmoittautuminen Tourille viimeistään Loimaan kokoontumisessa. Osallistujat tarkentavat Loimaalla lopullisen ajoreitin ja aikataulun. Tourille voi periaatteessa osallistua ajamalla satamaan lähtöpäivänäkin, tällöin ei voi osallistua lippujen yhteishankintaan.



## 8. Syyskokoontumien 1.-3.9.1995

Esitettiin jäsenistölle kokoontumispaikaksi Jämsän Himosta. Jäsenistö valitsi illalla kokoontumispaikaksi Himoksen. Yhteishenkilö Jukka Muilu. Ohjelma huhtikuun kerholehdessä.

## 9. Korjausinfopalvelu

Esitettiin Wingien korjausoppaiden hankkimista kerholle. Jäsenet voisi tilata otteita esim faxilla remonttihommiin. Artsi ja Hannu R selvittelevät tekijänoikeuskysymykset ennen toteutusta.

## 10. Kerhon talous

Rahaa tilillä noin 10 000 mk. Tavaravaraston arvo on noin 40 000 mk.

## 11. Muut asiat

Kerhopalkinto on kesältä puuttuu mm Itävallasta. Osallistujia oli Suomesta mutta palkinto jäi saamatta, koska eivät olleet palkintojenjakoon saakka. Palkinnon kerjääminen jätettiin sihteerin ja Interrepin hoidettavaksi.

Suomessa olevat kerhopalkinnot pyydettiin toimittamaan Motariin.

Keskusteltiin kerhotavaran jakamisperiaatteista. Sovittiin ettei kerhotavaraa jaeta toistaiseksi PR-tarkoituksessa. Hallitus sopii periaatteista ensi kokouksessa.

Paula kertoi, ettei hän jatka Inter-repin tehtävissä syksyn jälkeen.

8. Kokouksen päättäminen Noin kello 19.10

Sihteerinä *Jukka Muilu*

## METZELER JA MICHELIN MP- RENKAAT

asennukset ja tasapainoitukset.



**RENKAAT**  
**EUROMASTERILTA**

Apilakatu 1 15610 Lahti puh: 918. 751 3033

Gold Wing Club of Finland

Muistio  
5.3.1995

## HALLITUKSEN KOKOUS

Aika 4.3.1995 klo 18.38  
Paikka Jämsä  
Paikalla Paula Saarelainen, Terttu Kuparinen, Hannu Rantala  
Hannu Tissari, Jussi Hellström, Ari Kainulainen,  
Antero Vainio ja Jukka Muilu

### Käsitellyt asiat:

#### 1. Kokouksen avaus

Hannu Rantala avasi kokouksen

#### 2. Laillisuuden ja päätösvaltaisuuden toteaminen

Kokous todettiin laillisesti kokoonkutsutuksi ja päätösvaltaiseksi

#### 3. Järjestäytyminen

Valittiin puheenjohtajaksi Hannu Rantala ja sihteeriksi Jukka Muilu

#### 4. Esityslistan hyväksyminen

Esityslista hyväksyttiin muutoksitta

#### 5. Ajankohtaiset asiat

Mp-Näyttely maksoi kerholle 6200 mk. Motari maksoi osastovuokran 3200 mk. Hannu Rantala tarjosi rakennusmateriaalia 7000 mk arvosta. Ajokilometrejä kertyi yhteensä 4700 km (Pyörien kuljetus) ja talkootunteja 400 tuntia. Kerhon tavaraa myytiin näyttelyssä 4500 mk arvosta.

Turun näyttelyyn on kysytty kerhon kiinnostusta. Todettiin, että voidaan mennä, jos osastovuokra ilmainen ja talkoolaisia löytyy.

Kokeillaan huhtikuun kerholehteä ajansäästämiseksi kopiokonetekniikalla. Palataan vanhaan systeemiin jos homma ei toimi. Toivotaan juttuja hallituksen jäseniltä.

Hankitaan kerholle pankkikortti-mankeli tavaramyyntiin. Maksaa 260 mk.

Loimaan kokoontuminen vastuut:

- \* Ennakoivan-ajon kurssi Vinski, Antero ja Jukka hoitaa
- \* Skandinavia tour-palaveri lauantaina kello 18 Haba ja Ari
- \* Hallituksen kokous sunnuntaiaamuna esim klo 10

Kouvola kokoontuminen ja vastuut:

- \* Tavaramyynti Vinski
- \* Paikallisjunailut, kontaktit ja järjestelyt Hemppa, Haba ja Ari
- \* Saunat Jussi
- \* Arvonta ja respa Jukka, Antero
- \* Järjestys Thelen
- \* Kiertoaajelu Hemppa, Hannu ja Ari
- \* Paraati Kouvolassa asuva jäsen hoitaa
- \* Risteily Hemppa, Hannu ja Ari
- \* Ohjelmatelta, palkintojenjako, musiikkiohjelma Vinski

Syyskokoontumisen alustava ohjelmarunko tehty. Ohjelma huhtikuun lehdessä

Kerhotavaroiden lahjoittaminen PR-tarkoitukseen

Sovittiin, että hallituksen jäsenillä on oikeus lahjoittaa alle 100 mk suuruisia kerhotavaroita kerhon toimintaa edistäville tahoille. Lahjoituksista on tiedotettava hallituksen kokouksessa ja lahjoitus on merkittävä myös kirjanpitoon.

Videofilmi kerhon toiminnasta 12 min. Jussi selvittää hinnan ja kopioinnit. Tarkemmin ensi kerholehdessä.

Jäsentietolomakkeiden palauttamisen yhteydessä arvotun renkaan voitti Alpo Pasanen.

Kerhon hallituksen toiminnan kehittämiseksi pidettiin ideapalaveri, jossa miettiin kerhon "Julkisivu-profilia" ja hallituksen jäsenten vastuu- ja toiminta-alueita. (Erillinen muistio.)

Sihtööri *Jukka Muilu*

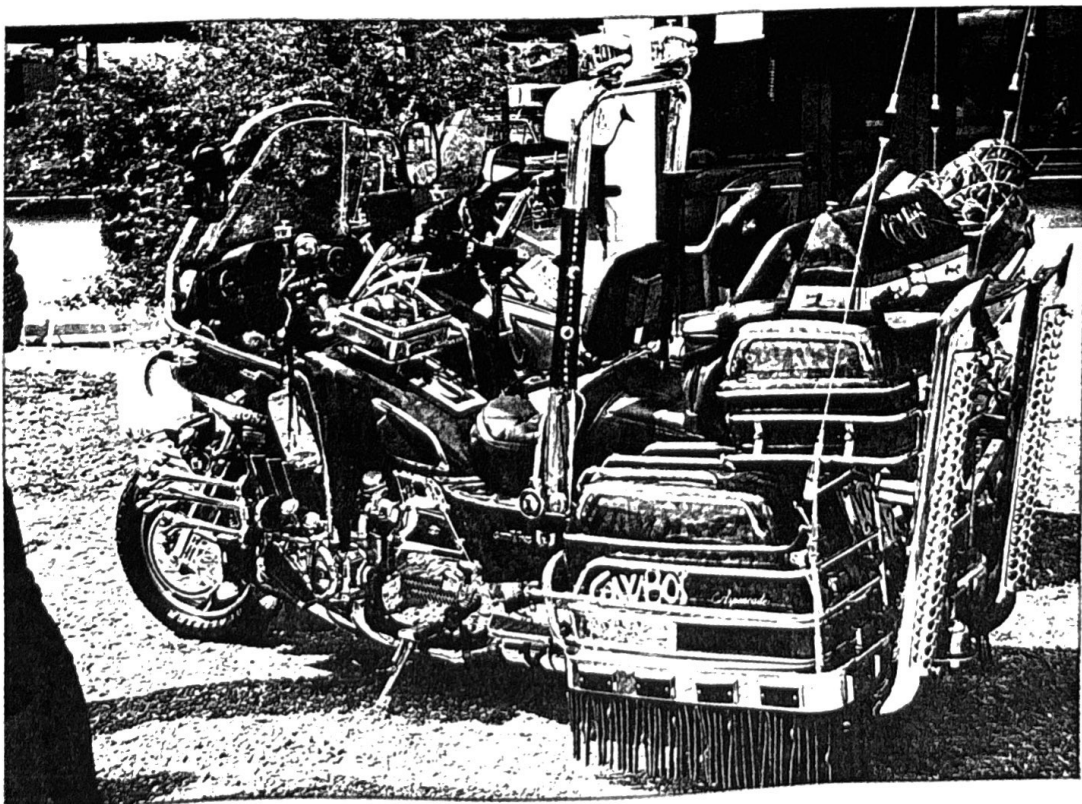

MOOTTORIPYÖRÄ EESTISSÄ 100 VUOTTA. 1895-1995

# JÖGEVATREFF '95

04. - 06. ELOKUUTA 1995

## VIRON IV KANSAINVÄLINEN JÖGEVATREFF 1995

PAIKKA: KURGJÄRVEN LEIRINTÄALUE VÖRUN LÄHELLÄ (ETELÄ-VIRO)

JÄRJESTÄJÄ: EESTI MOTOMATKAJATE KLUBI (EMMK)

OHJELMA: SAUNA KUUMANA KOKO AJAN, PÄIVÄAJELU VÖRUUN, FOLK-SHOW, KILPAILUJA, BÄNDI, TANSSIA, PALKINTOJEN JAKO YM.

OSALLISTUMISMAKSU: 290 EEK SISÄLTÄÄ 4 RUOKAILUA, SAUNA, TELTTA-PAIKAN JA OHJELMAN

ILMOITTAUTUMINEN: PAIKAN PÄÄLLÄ

SISÄMAJOITUS: VARAUKSET 10.06. MENNESSÄ KAIJALLE, PUH. +372-7-473037

PALVELUT: ULKORAVINTOLA A-OIK., KAUPPA-AUTO, UIMARANTA YM.

LISÄTIETOJA: *URMAS KAUNISTE*, JUHKENTALI 22-6, EE0001 TALLINN, PUH. +372-2-439336  
*IGOR ELLISON*, SADALA, EE2366 JÖGEVA, PUH. +372-37-49386 TAI MATKAPUH. +372-5-244250  
*KAIJA RYTKÖNEN*, RAUDTEE TN.48 B-10, EE2400 TARTU

MUUTA: LAUANTAINA BUSSIMATKA PETSERIIN KS. ERILLINEN TIEDOTE (PETSERIIN LÄHTIJÄT ANOKAA KAKSINKERTAINEN VIRON VIISUMI)

AJO-OHJEET: TALLINNA-TARTTO-VÖRU-HAANJA-KURGJÄRVE 270 KM. OPASTUS ALKAA AJETTUASI PÄÄTIETÄ VÖRUN KAUPUNGIN LÄPI.



TERE TULEMAST!

TERVETULOA!





**GOLD WING CLUB Denmark**

*invite to*

# **13th INT. SCANDINAVIAN GOLD WING TREFFEN**

**27th - 30th July 1995**

*in NÆSTVED*

*heart of South Zealand*

- *Huge camping-site  
Plenty of shower- and  
toilet facilities*

- *Other features:  
Organized tours  
Entertainment for children  
Swimming possibilities  
(beach or swimmingpool)  
Bon-Bon Land (Entertainment Park)  
Canoe - hire  
Glassfactory, etc.*

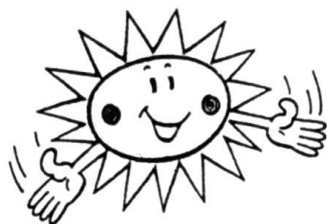

- *Meet friends and acquaintances  
in the sportshall, with:  
LIVE COUNTRY & WESTERN MUSIC  
SQUARE DANCE  
PRICE - GIVING  
FOOD AND DRINKS ad libitum*

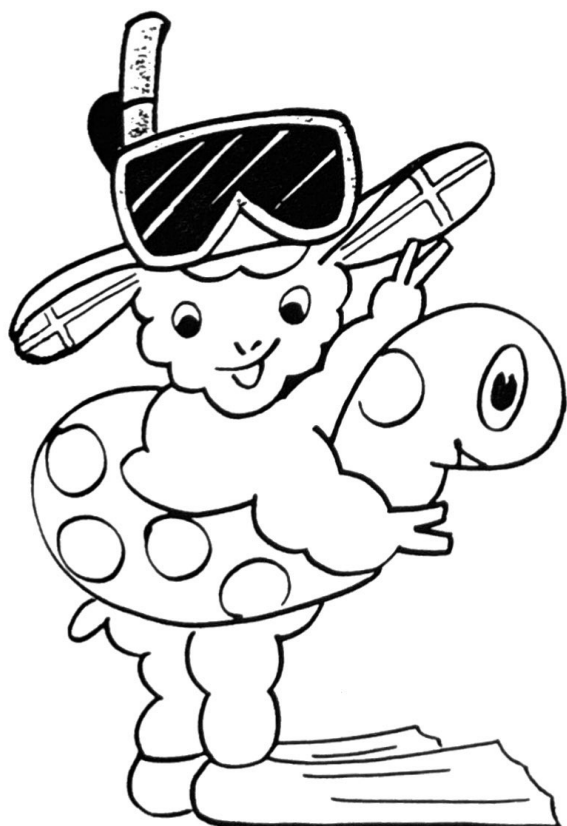
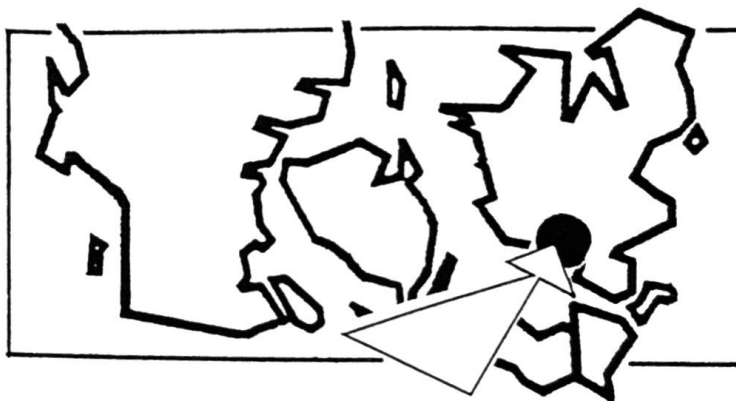

- *Entrance fee:*

*GWEF-member    Non-GWEF*

<i>Driver</i>	<i>DKK 100,-</i>	<i>DKK 125,-</i>
<i>Passenger</i>	<i>DKK 75,-</i>	<i>DKK 100,-</i>

- *Treffen place:*

*HERLUFSHOLM IDRÆTSCENTER  
4700 NÆSTVED*

*Phone (+45) 53 72 12 89*

*Fax (+45) 53 73 01 18*

*Also accommodation possibilities*

- *For further information:*

*Organizer Uffe Svenstrup*

*Phone (+45) 53 74 03 30*

NYT TULOSSA MARKKINOILLE  
MOOTTORIPYÖRÄN PERÄKÄRRY

*Tail Wing* 500

Made in Finland

Design Jukka Riekinen

KUVAN VAUNU  
ERIKOISVARUSTEIN

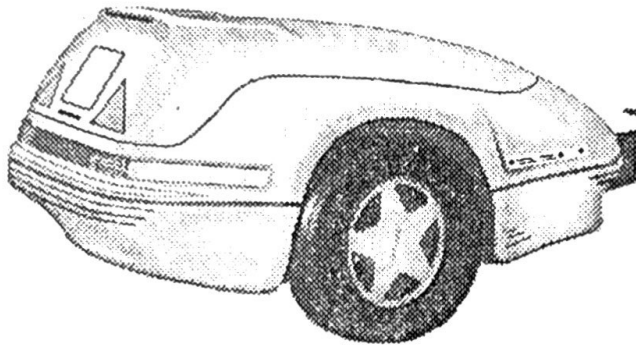

Tail Wing 500

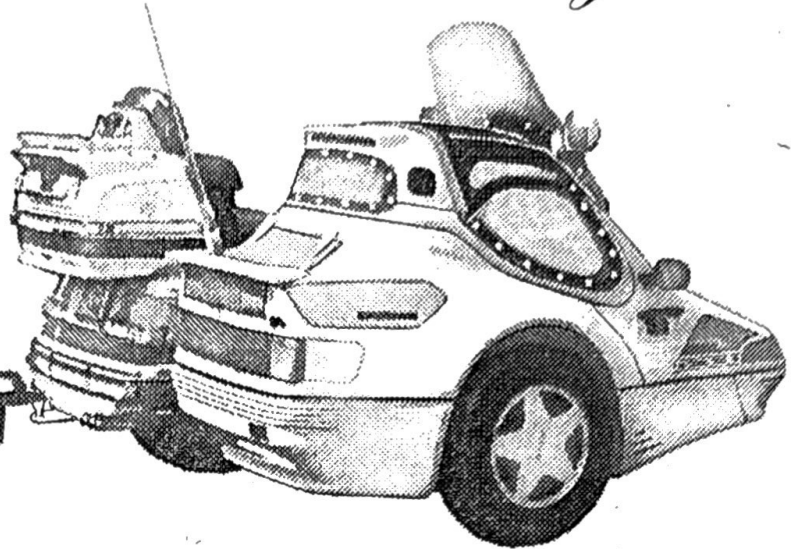

Speeding 2 WS Targa  
SIVUVAUNU

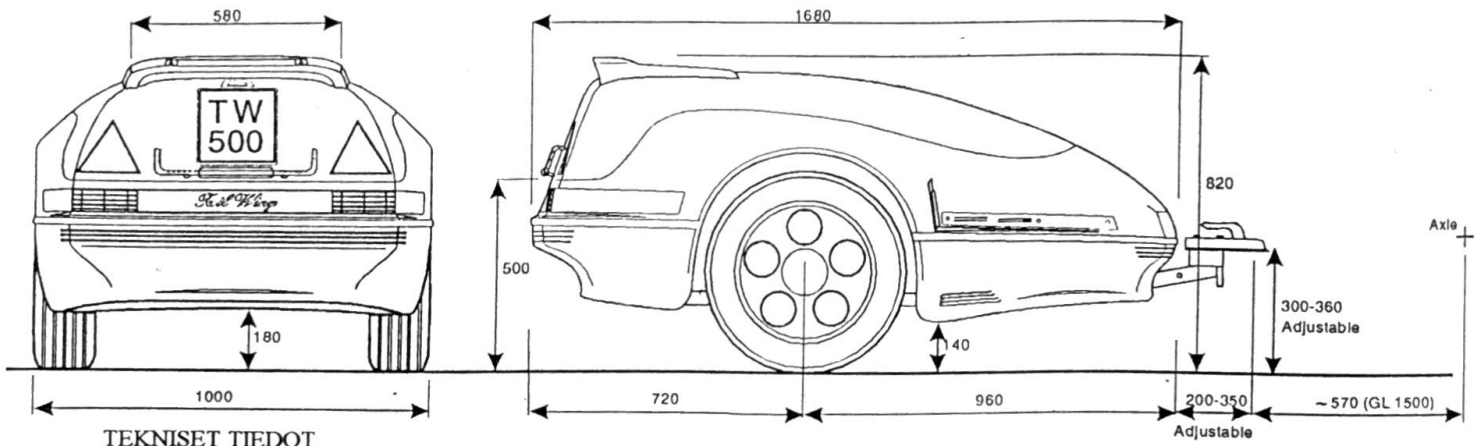

MITAT

Tilavuus	560 l
maksimi sisäpituus	1630 mm
Maksimi sisäkorkeus	600 mm
Maksimi kantavuus	150 kg
Tyhjäpaino	~60 kg

- \* Pyöräkoko 155 / 70 x 13 (pyörien kuluminen minimaalista, ei varapyörän tarvetta)
- \* Teräsvanteet 5,5 x 13 (pulttijako 4 x 10) (voi käyttää myös erittäin monentyyppisiä erikoisvanteita)
- \* Säädettävä jousitus (kevyt tai raska kuorma)
- \* Iskuvaimentimet vakiona (ei pompi)
- \* Saatavana paljon lisävarusteita

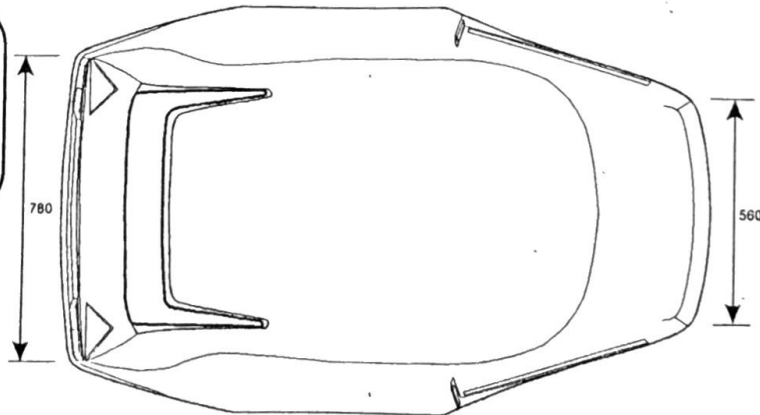

VALMISTAJA: **JR SPEEDING OY**

Tehdas: Teräskatu 8, 70150 Kuopio  
 Puh. 971-2831 295, Fax 971-2831 255  
 Konttori: Latvustie 10, 70150 Kuopio  
 Puh. 971-2831 924

Importer / Dealer:

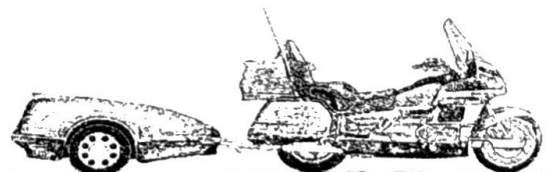

# Vanha salakuljettaja Laitinen

## Ia Veroton tuonti toisesta EU-maasta

Matkustaja saa tuoda veroitta Suomeen verollisina ostamia tuotteita lahjaksi tai omaan tai perheensä käyttöön ilman määrä- tai arvorajoja. Poikkeuksena ovat alkoholijuomat ja tupakkatuotteet, joita matkustaja saa tuoda Suomeen veroitta lahjaksi tai omaan tai perheensä käyttöön seuraavat määrät:

### **Alkoholijuomat**

20 vuotta täyttänyt 1 litra väkeviä (yli 22%)  
18 vuotta täyttänyt 3 litraa aperitiivejä Max. 22%  
tai kuohuviinejä JA  
5 litraa mietoja viinejä  
JA 15 litraa olutta

### **Tupakkatuotteita**

(max 3 g/kpl)  
300 savuketta TAI  
150 pikkusikaria  
TAI 75 sikaria  
TAI 400 g piippu- ja  
savuketupakkaa

Alkoholijuomien, jotka sisältävät etyylialkoholia enemmän kuin 60 tilavuusprosenttia, ja alkoholijuomapulverin tuonti on kielletty.

Verot maksamalla alkoholijuomia saa tuoda Suomeen ilman määrällisiä rajoituksia

Aperitiiviksi katsotaan enintään 22 tilavuusprosenttia etyylialkoholia sisältävät juomat, kuten vermutit, katkerot, portviinit, madeirat, sherryt ja long drinkit

Liköörejä ja juomasekoituksia pidetään myös aperitiiveinä, jos niissä on etyylialkoholia enintään 22 tilavuusprosenttia. Mietoja viinejä ovat puna- ja valkoviinit sekä rose' viinit.

Kanarian saarilta, Kanaalisaarilta, Helgolandin saarelta, Busingenin alueelta, Ceutasta, Melillasta, Livignosta, Campione d'Italiasta, Luganon järven Italian kuulumilta vesialueilta, Ranskan merentakaisista departementeista tai Agio O'rosista Suomeen sekä toisesta EU- maasta Suomeen Ahvenenmaalle saapuvaan matkustajaan sovelletaan samoja määrä- ja arvorajoja kuin tuonnissa EU:n ulkopuolelta.

Tuomisten arvona pidetään ostomaan vähittäismyyntihintaa, jonka matkustaja on vaadittaessa velvollinen osoittamaan ostokuiteilla tai muulla luotettavalla tavalla. EU:n ulkopuolelta tulevan moottoriajoneuvon tavanomaisen polttoainesäiliön polttoaine on tullitonta ja verotonta.

Lisäksi henkilöajoneuvossa tai moottoripyörässä olevien kannettavien säiliöiden sisältämä polttoaine on tullitonta ja verotonta 10 litraan saakka ajoneuvolta.

## Ib Veroton tuonti EU:n ulkopuolelta

Matkustaja saa tuoda Suomeen tullitta ja veroitta alla mainittuja tuotteita lahjaksi tai omaan tai perheensä käyttöön seuraavasti:

### **Alkoholijuomat**

20 vuotta täyttänyt 1 litra väkeviä (yli 22 %) TAI  
18 vuotta täyttänyt 2 litraa aperitiivejä max 22 %  
tai kuohuviinejä JA  
2 litraa mietoja viinejä JA  
15 litraa olutta

### **Tupakkatuotteet**

17 vuotta täyttänyt 200 savuketta TAI  
100 pikkusikaria max 3 g/kpl  
TAI  
50 sikaria TAI  
250 g piippu- ja savuketupakkaa

### **Hajuvedet**

50 g parfyymia ja 0,25 litraa toalettivettä

### **Tee ja kahvi**

100 g teetä tai 40 g teeutetta ja esanssia ja 15 vuotta täyttänyt 500 g kahvia tai 200 g kahviutetta ja esanssia matkustaja saa tuoda muita kuin määrällisesti rajoitettuja tuotteita tullitta ja veroitta enintään 1 100 markan arvosta.

## II Etuuskohtelu tuonnissa EU:n ulkopuolelta

Tullietuussopimusten perusteella matkustaja voi tuoda tuomisia tullitta tai alennetulla tullilla ilman kirjallista alkuperäselvitystä. Tavarasta on tällöin kuitenkin maksettava muut verot ja maksut, kuten arvonlisävero. Tällaisia etuussopimuksia Euroopan yhteisöllä on mm. Eta/Efta-maiden, Turkin, Marokon, Algerian, Tunisian, Israelin, Egyptin, Jordanian, Syyrian, Libanonin, Kyproksen, Maltan, Puolan, Romanian, Tsekinmaan, Slovakian, Unkarin, Bulgarian sekä Baltian maiden Viron, Latvian ja Liettuan kanssa. Helpotus koskee myös kehitysmaista (GSP) tulevien matkustajien tuomisia, ja sitä sovelletaan mm. Venäjään.

Edellytyksenä etuuskohtelun myöntämiselle pelkästään suullisen ilmoituksen perusteella on, että tavarat ovat kyseisen maan alkuperää ja ne tuodaan suoraan sieltä ei-kaupallisessa tarkoituksessa ja että tavaroiden arvo ei ylitä kussakin sopimuksessa erikseen määrättyä arvorajaa, joka on esimerkiksi seuraavissa sopimuksissa:

Eta/efta	7500 FIM
Baltian maat	4800 FIM
Itäisen Keski-Euroopan maat	5000 FIM
Kehitysmaat	3000 FIM

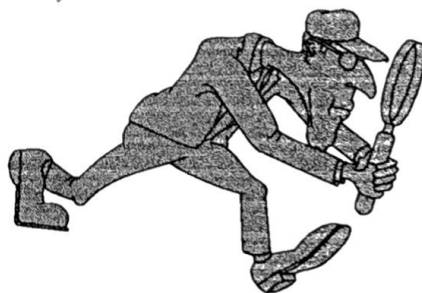

## SIVUVAUNULLISTEN MOOTTORIPYÖRIEN PERÄKÄRRYT

Peräkärrien käyttö Wingien lisävarusteena on lisääntynyt viime vuosina täällä Suomessakin ja varsinkin ulkomailla asallistuessani Gold Wing- kokoontumisiin olen huomannut melkein puolen porukasta purkavan majoitusvarusteensa peräkärystä.

Itselläni on tarkoituksena (haaveena?) hankkia kärry pyöräni perään lähitulevaisuudessa sen tarjoaman kätevän ja mittavan lisätilan vuoksi, lisäksi (mielestäni) kärryn lisääminen ei vie pyörästäni tärkeää hauskuutta pois, nimittäin yhdistelmällä voi kallistella vielä sen asentamisenkin jälkeen.

Mieleeni muistuu matka kesällä -92 kun siirryimme sateisesta Itävallasta Boden-järveltä

Alppien yli "takuuvarman auringonpaisteen" Italiaan Garda-järvelle, alkuun moottoriteitä ajaen mutta loppumatkan serpentiiniteitä pitkin. Ajoimme järjestyksessä Rantalan Hannu traileri perässä ensimmäisenä, Sipilän Reijo seuraavana ja minä viimeisenä, molemmat soolopyörillä ja ainakin minulla oli täysi työ pysyä "muodostelmassa" vaikka Hannu meni keulilla kärryn kanssa. Asiaa Hannulta kysyessäni hän kertoi ettei normaalisti ajaessa edes huomaa että kärry on perässä, tietysti asiassa auttaa se, että Wingi on riittävän raskas veturi.

Jutun otsikkona on "Sivuvaunullisten moottoripyörien peräkärret" koska eräässä saksalaisessa sivuvaunuharrastajien kirjassa (Motorrad-Gespanne-katalog 1995) oli tarinaa em. otsikon alla ja sain käänätetyksi sen joten seuraavassa teksti kokonaisuudessaan plus suluissa omat lisäykseni. Huomatkaa että teksti on saksalaisesta kirjasta saksalaisille tarkoitettua.

### Sallitut nopeudet:

Sivuvaunullisen ajokkinsa perävaunulla varustanut joutuu Saksassa ajamaan 60 km/h ja täten muun liikenteen esteeksi. Saako nopeutta lisätä rajojen ulkopuolella? Otimme selvää lukijoidemme puolesta, millainen on käytäntö muissa Euroopan maissa, ja törmäsimme mielenkiintoisiin seikkoihin: vain Suomessa ja Romaniassa tulee noudattaa vielä alhaisempaa ajonopeutta: Sveitsissä on sama käytäntö kuin Saksassa.

(Asiaa selvittäessäni sain käsiini vuodelta 1986 olevan Autorekisterikeskuksen tiedotteen jossa sanottiin mm: "Perävaunua ei saa kuitenkaan kytkeä moottoripyörään, mikäli siihen on jo kytketty sivuvaunu." Soitin asian tiimoilta Autorekisterikeskuksen alaiselle katsastusasemalle jossa luvattiin selvittää saako kytkeä ja kuinka lujaa sitten saa mennä. Vuoden 1994 säännöksissä - EU-direktiivien mukaisissa - peräkärrien kytkeminen sallitaan myös sivuvaunullisen moottoripyörän perään ja ajonopeus on tällöin max 80 km/h.)

Kaikissa muissa maissa ollaan ripeämmin liikkeellä. Useissa naapurimaissa ei tehdä eroa perävaunullisen ja -vaunuttoman pyörän valilla. ADAC:n mukaan Tanskassa, Ruotsissa ja Norjassa sivuvaunullisten ja kolmipyöräajokkien perävaunut eivät ole sallittuja. Toisaalta tiedämme monista Scandinaviassa järjestetyistä sivuvaunullisten pyörien kokoontumisajoista, joissa sekä kotimaiset että saksalaiset perävaunulliset ajokit ovat aivan yleisiä. Nopeussäädökset vaihtelevat maasta toiseen. Valitettavasti emme ole vielä saaneet selville, missä määrin EU tulee yhtenäistämään säädöksiä. (Toivottavasti ei yhtenäistä saksalaisen mallin mukaiseksi!)

### Sivuvaunullisten pyörien perävaunut autoissa:

Kolmipyörälle hankittua perävaunua haluaisi ehkä vetää henkilöautollakin. Mutta sivuvaunullisen ajokin perävaunua ei tarvitse rekisteröidä erikseen, vaan sillä on sama kilpi kuin vetoajoneuvolla (Tämä ei päde Suomessa vaan kärryyn ei saa kiinnittää veturin kilpeä; perusteluna entä jos kärry onkin naapurilla lainassa jolloin vaunun kilpi ei täsmääkään veturin kanssa? Nimittäin kärryähän ei tarvitse Suomessa katsastaa eikä sillä näinollen ole omaa rekisteriotetta.) Vain kahdessa tapauksessa - harvoja poikkeuksia lukuunottamatta - saa auton perävaunu olla rekisteröimätön, siis ilman omaa rekisterinumeroa:



-perävaunu on yksipyöräinen; vaunun koko on merkityksetön  
-perävaunulla kuljetetaan urheiluvälineitä; esim. jalkapalloja, kanootteja, urheilumoottoripyöriä.

Moottoripyörien perävaunut, yksi- tai kaksipyöräiset sensijaan ovat rekisteröimättömiä, riippumatta siitä mitä niillä kuljetetaan. (Luulisi Saksassakin rekisteröimättömästä karrystä tipahtavan urheilumoottoripyörän tekevän vähintään yhtä kipeää kuin rekisteröidystä lentävän styroksilevyn! Hienoja sääntöjä...)

Jos rekisteröimätöntä peräkärriä haluaa vetää sekä autolla että moottoripyörällä, huolimatta kuljetustarkoituksesta, on sen oltava yksipyöräinen. Kaksipyöräiset peräkärriä pitää rekisteröidä tässä tapauksessa; siis moottoripyörälläkin vedettynä tällaisella perävaunulla on oma rekisterikilpi. Tämä ei kylläkään olisi tarpeen, mutta se ei myöskään ole lainvastaista.

Sivuvaunullisen pyörän perävaunu sivuvaunuttomassa pyörässä:

Korkeintaan 100 cm levyistä peräkärriä saa käyttää myös tavallisen pyörän perässä, jos perävaunukytkin on merkitty rekisteriotteeseen. (Koukun katsastus on varmaan saksalaisille pakollista, Suomessa kytkemiseen tarvittavia laitteita ei hyväksytetä erikseen. Kytkemistavan tulee olla pyörän valmistajan mahdollisesti antamien ohjeiden mukainen ja luotettava - ARK:n tiedote vuodelta -86.) Tässä tapauksessa peräkärriä kilpi pitää vaihtaa, sillä peräkärriä ja vetoajoneuvolla tulee olla sama rekisterinumero. Kilven vaihto käy helposti siipimuttereilla tai sokkapulteilla.

Perävaunukytkimien (koukkujen) hinnat

Erikoistyonä valmistetut sivuvaunullisten pyörien perävaunukytkimet maksavat tavallisesti useita satoja (D-) markkoja. (Tavan sooloveturin TUV-hyväksytystä koukusta olen nähnyt pyydettävän jopa 900 DM hintaa, tämän päivän kurssilla n. 2800 mk!) Joihinkin sivuvaunullisiin pyöriin voi kytkimen kiinnittää helposti sivuvaunun runkoon. Mutta tämä halpa ratkaisu ei välttämättä ole paras mahdollinen. Mitä enemmän koukku sijaitsee yhdistelmän painopiste akselin oikealla puolella, sitä vapaammin pääsevät kiihdytys- ja jarrutusvoimat vaikuttamaan. Halvin ratkaisu on varmaankin ,opokytkin, mikä maksaa noin DM 15.- ja minkä allekirjoittanut (siis tämä saksalainen) onnistui kerran saamaan itäsaksalaisessa moottoripyörässään katsastuksesta läpi. (Suomesakin olen nähnyt näitä mopokytкимиä kärryineen; mopon tavaratelineeseen kiinnitetty pitkä taaki jonka päässä muovinen koppa rattailla varustettuna.)

Isommille sivuvaunullisille pyöriille ja kookkaimmille perävaunuille tämä ratkaisu ei ole lainkaan suositeltavaa. (Eivät sentään taloudellisuudessaan mene ihan päättömyyksiin!) Itserakentajille seuraava vinkki; maataloustavarakaupoissa on saatavissa DM 25-40 maksavia peräkoukkujen kuulapäitä, jotka voi ruuvata itsetehtyyn runkoon. Ensinnäkin kuitenkin parasta käydä katsastajan puheilla, jotta rakennelma todellakin hyväksytään. (Sama kannattaa meillä Suomessa jos tuntee epävarmuutta asiassa, varsinkin nyt kun katsastuskonttorit ovat alkaneet palvelemaan asiakkaitaan.)

Laittoipa sivuvaunulliseen pyörään sitten millaisen perävaunun tahansa, on joka tapauksessa käytävä katsastuksessa.

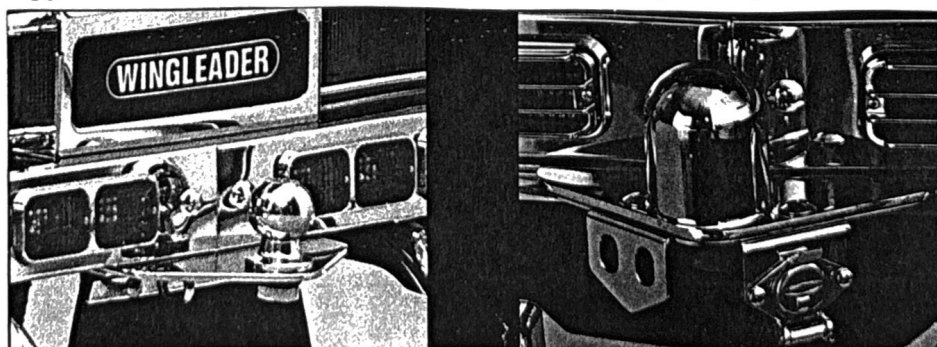

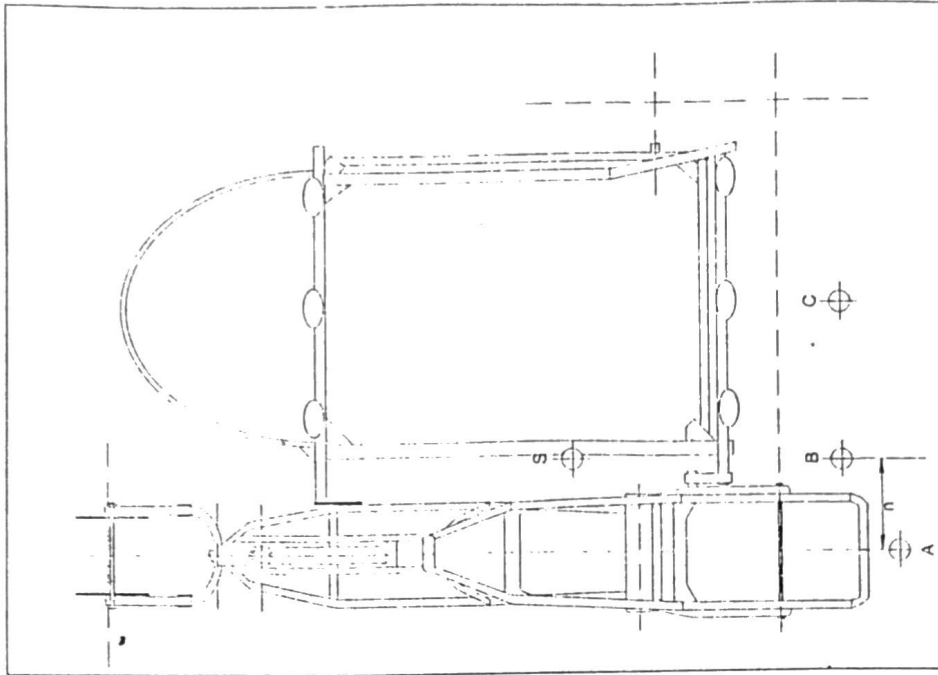

S = sivuvaunulisen yhdistelmän painopiste

A = kiinnitys moottoripyörän pituusakseliin. Paras kiihdytettäessä, ei vastamomenttia

B = kiinnitys yhdistelmän painopisteakselin kohdalle. Paras jarrutettaessa, ei vastamomenttia

C = kiinnitys sivuvaunun keskilinjan kohdalle. Hankala jarrutettaessa ja vielä hankalampi kiihdytettäessä

n = paras ratkaisu, kiinnitys pisteiden A ja B väliin

Kaikki nämä tiedot koskevat vain takavetoisia ajokkeja (?)

$$\text{Max jarruttoman karryn kuorma} = \frac{\text{karryn tyhjäpaino} + 75 \text{ kg}}{2}$$

AKI  
via Hans Hohmann  
Motorrad-Gespanne -katalog 1995

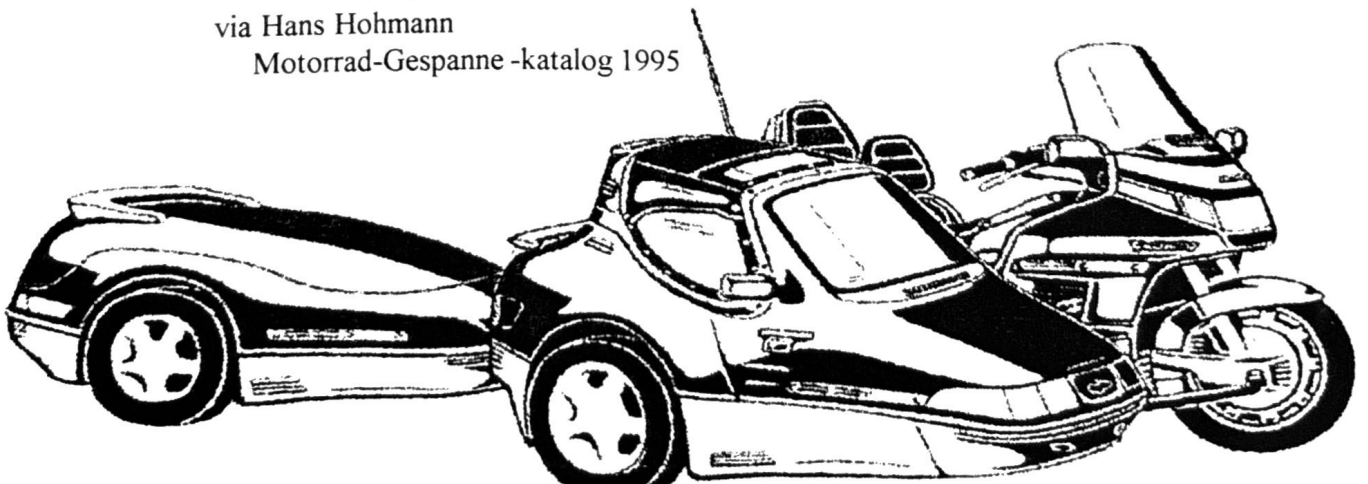

# Kiwi

# PROVA BASE



# ES



# 5TH AVENUE

# GOLD L

# METZELER

Putting the power where it belongs

## METZELER



ME 33 **COMPK**  
LASER **MBS**

MARATHON  
FRONT

ME 88  
MARATHON **MBS**

MARATHON ML<sup>2</sup> FRONT

MARATHON ML<sup>2</sup>

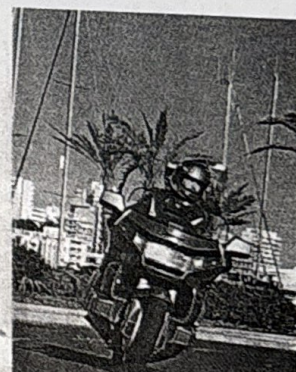

MAAHANTUOJA:



**HELKAMA-AUTO OY**

Lautamiehentie 3, 02770 Espoo  
Puh. (90) 85 981



HONDA

HONDA  
DRAG SPECIALTIES®

MOTARI